

KENWOOD

HOME HI-FI COMPONENTI E SISTEMI '96/97



UN'ESCLUSIVA
KENWOOD ELECTRONICS ITALIA

**SCEGLI KENWOOD
VINCI KENWOOD**

Il sensazionale coinvolgimento dei sistemi Home Theater

La gamma Kenwood si propone come assoluta protagonista nell'Home Theater: ogni modello è in grado di riprodurre con la massima fedeltà videocassette e Laser Disc codificati Dolby Surround. E per spingersi ancora oltre, i componenti THX e il nuovo Sintoamplificatore con decoder Dolby AC-3 forniscono un impatto sonoro senza eguali.



UN'ESCLUSIVA
KENWOOD ELECTRONICS ITALIA

**SCEGLI KENWOOD
VINCI KENWOOD**

L'operazione "Scegli Kenwood, Vinci Kenwood", un'esclusiva di Kenwood Electronics Italia, è straordinaria nella sua unicità, e fornisce agli acquirenti Kenwood una fantastica opportunità. Infatti, dal 1° ottobre al 31 dicembre 1996, acquistando un sistema Hi-Fi Kenwood delle serie Midi, Ultra Midi, Micro, HD e HM distribuiti da Kenwood Electronics Italia, si ha la possibilità di vincita immediata del sistema appena scelto!

VINCI L'HI-FI CHE HAI SCELTO!

KENWOOD



Il funzionamento del concorso è molto semplice: una volta emesso lo scontrino fiscale da parte del Rivenditore a seguito dell'avvenuto acquisto, si ottiene il diritto di prelevare una cartolina da un apposito contenitore sigillato; all'interno della cartolina, tramite uno spazio "Scopri & Vinci", si verifica immediatamente il risultato: in caso di vittoria, il Rivenditore restituisce la somma già versata, e il sistema Hi-Fi Kenwood è vostro, totalmente gratis!!! Le cartoline vincenti sono ben 300!! Incredibile vero?

E non è tutto! Se non siete stati subito superfortunati, Kenwood vi offre una seconda opportunità. Infatti, compilando l'apposita sezione della cartolina e spedendola all'indirizzo prestampato entro il 15 gennaio 1997, si partecipa ad una grande estrazione finale (31 gennaio 1997) per 10 sistemi Kenwood UD-305, oltre ai sistemi eventualmente non assegnati in precedenza.

Non è una occasione irripetibile? Se state già meditando sull'acquisto di un sistema, Kenwood Electronics Italia vi cerca, vi conquista con i suoi prodotti vincenti e vi offre la possibilità di vincere un regalo straordinario!!

Perchè non provare? Controllate il Rivenditore Kenwood più vicino a voi e... in bocca al lupo!

Il grande impatto sonoro dei cinema in un impianto domestico: è il sistema Home THX!

Eccezionali prestazioni audio col sistema Home THX

La grande esperienza Kenwood nell'Audio/Video si esprime compiutamente nei componenti Kenwood certificati THX. Ogni prodotto è stato progettato per superare i severi standard THX usati nei sistemi audio dei cinematografi di tutto il mondo.



Abbassare le luci per cominciare l'avventura.

Con un sistema Home THX Kenwood è proprio il caso di dire: allacciate le cinture di sicurezza! L'audio THX infatti proietta lo spettatore al centro dell'azione esattamente nel modo in cui il regista intende comunicare le sue emozioni! La superba riproduzione audio e l'elevata pressione sonora rendono sempre più reali gli inseguimenti, le colonne sonore, i dialoghi, gli effetti. Grazie ai sistemi THX Kenwood non c'è più bisogno di andare al cinema: lo trovate direttamente a casa vostra!

Che cosa significa "THX"?

Il sistema THX è un insieme di parametri acustici e di prestazioni audio che ogni prodotto certificato deve fornire: grazie a queste particolari caratteristiche le riproduzioni raggiungono livelli straordinari. Il sistema THX è stato sviluppato presso gli studi della Lucasfilm Ltd. nei primi anni '90, con l'intento di creare una serie di prodotti di altissime prestazioni per l'Home Video ottimizzando le tecnologie esistenti. Il nome THX viene dall'allora

Direttore Tecnico della Lucasfilm e dal suo progetto, il "Tomlinson Holman eXperiment".

Come funziona il THX?

Il decoder THX Kenwood installato sulle elettroniche certificate utilizza la tecnologia del Dolby Pro Logic per decodificare i quattro canali audio della colonna sonora originale (Dolby Surround) e dividerli in canale destro, sinistro, centrale, Surround e Subwoofer. Attraverso tre passaggi successivi (il "cuore" della tecnologia THX) vengono compensate le differenze esistenti tra gli ascolti in cinematografo e a casa: la Ri-equalizzazione elimina le alte frequenze superflue utilizzate al cinema per le grandi sale; la "De-correlation" aumenta la spazialità degli effetti Surround; il "Timbre Matching" (Bilanciamento Sonoro) sposta il centro acustico dell'azione in funzione delle immagini. La combinazione di queste esclusive tecnologie in prodotti di superba costruzione produce risultati acustici straordinari.

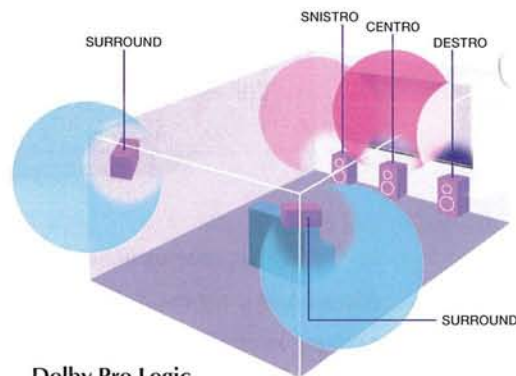
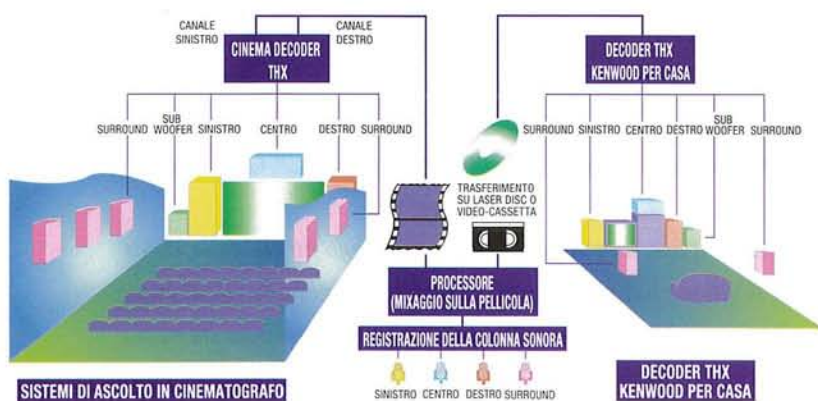

Dolby Pro Logic

Grandi ascolti dai canali frontali e centrale e grandi effetti dagli altoparlanti Surround sono il biglietto da visita degli amplificatori AV con Dolby Pro Logic

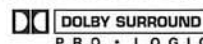

La colonna sonora originale è ricreata fedelmente in casa come nel cinematografo

La qualità THX

E' facile capire quando un sistema THX Kenwood è in funzione: i dialoghi sono sempre chiari e comprensibili, il suono proviene esattamente dalla parte delle immagini, gli effetti sonori sono straordinariamente coinvolgenti. Il sistema Kenwood THX garantisce inoltre la riproduzione dell'intera gamma dinamica con la massima fedeltà, dalle scene di silenzio a quelle più concitate. L'elevata pressione sonora fornita dai diffusori Kenwood certificati THX completa in maniera eccezionale il livello del sistema. Una volta provato, non si torna più indietro!

Dolby Pro Logic e DSP Logic

Con Videocassette o LaserDisc codificati Dolby Surround è possibile creare un sistema A/V di elevate prestazioni grazie al Decoder Dolby Pro Logic. E' possibile infatti comporre un sistema a 5 canali di straordinario impatto sonoro e realismo: colonna sonora dai diffusori destro e sinistro, dialoghi dal canale centrale ed effetti dai diffusori posteriori. I prodotti A/V Kenwood consentono inoltre la combinazione tra Dolby Pro Logic e DSP Logic, che permette di aggiungere varie simulazioni di ambiente al normale ascolto A/V.

THX

Tutti i componenti certificati THX devono superare delle severe prove audio: è per questo motivo che elettroniche e diffusori THX garantiscono prestazioni sonore eccezionali.



KR-X1000

Sintoamplificatore A/V con decoder THX



■ Sintoamplificatore A/V con decoder THX ■ Potenza massima in uso A/V: 110W + 110W per Canali Frontali, 110W per Canale Centrale, 75W + 75W per Canali Surround ■ Potenza massima in uso Stereo: 135W + 135W (DIN, 6 ohm) ■ Decoder certificato per Home THX ■ Decoder per Dolby Pro Logic e Dolby 3 stereo ■ Regolazione dei livelli di ingresso e dei singoli canali con tono di prova ■ Processore DSP per effetti presenza con regolazione dei livelli di riverbero e di ritardo digitale ■ Cinque ingressi e 3 uscite S-Video, cinque ingressi/uscite audio ■ 5 uscite pre per ulteriori espansioni ■ On screen display ■ Sintonizzatore AM/FM con 40 stazioni memorizzabili e sistema RDS ■ Grande display Dot Matrix a 30 caratteri ■ Telecomando intelligente



KM-X1000

Amplificatore THX stereo/mono



■ Finale di potenza certificato THX ■ Ideale completamento del KR-X1000 per il pilotaggio dei subwoofer THX ■ Potenza massima stereo: 190W + 190W (DIN, 6 ohm) ■ Potenza dinamica: 240W (mono, 4 ohm) ■ Stadio finale a componenti discreti ■ Circuito esclusivo Kenwood "Pure Inverted Drive" per alta linearità ed efficienza ■ Doppio trasformatore duale ■ Connettori per ogni tipo di cavo audio



LS-X1F

Diffusori THX per canali frontali

■ Diffusori a 3 vie, 5 altoparlanti ■ Ingresso massimo da 30W a 150W ■ Progettati espressamente per il canale Destro, Sinistro e Centrale dei sistemi THX ■ Elevati valori di direttività verticale e dispersione orizzontale ■ Doppio woofer a cono da 13 cm, doppio midrange a cupola da 2,5 cm, tweeter a cupola da 2 cm ■ Grandi terminali placcati



LS-X1S

Diffusori THX per canali Surround

■ Diffusori a 3 vie, 6 altoparlanti ■ Ingresso massimo da 30W a 150W ■ Progettati espressamente per i canali Surround dei sistemi THX ■ Configurazione dipolare per esaltare gli effetti di circondamento ■ Doppio woofer a cono da 12 cm, doppio midrange a cono da 8 cm, doppio tweeter a cupola da 2 cm ■ Grandi terminali placcati



SW-X1

Subwoofer THX

■ Subwoofer bass-reflex progettato espressamente per i sistemi THX ■ Ingresso massimo da 50W a 250W ■ Woofer a cono da 30 cm in poli-propilene iniettato ■ Predisposto per il collegamento ad un secondo subwoofer in linea ■ Sensibilità: 87dB (1W/1m)



Cinema in casa grazie a Kenwood

Benvenuti nel mondo A/V di Kenwood

Aggiungere un Amplificatore A/V o un Sintoamplificatore A/V e i diffusori per canale Centrale ed Effetti significa cambiare volto agli ascolti Home Theatre: grande coinvolgimento per un grande cinema in casa.

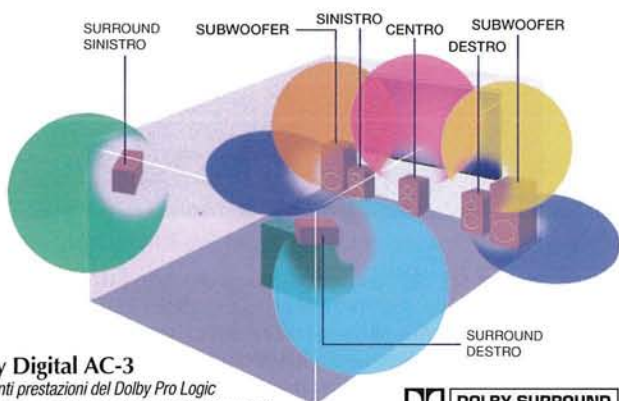

Dolby Digital AC-3

Le brillanti prestazioni del Dolby Pro Logic caratterizzate da dialoghi chiari ed effetti Surround, sono state migliorate: canale per effetti stereofonico e un canale dedicato al subwoofer per bassi eccezionali, e tutto con Master digitale!

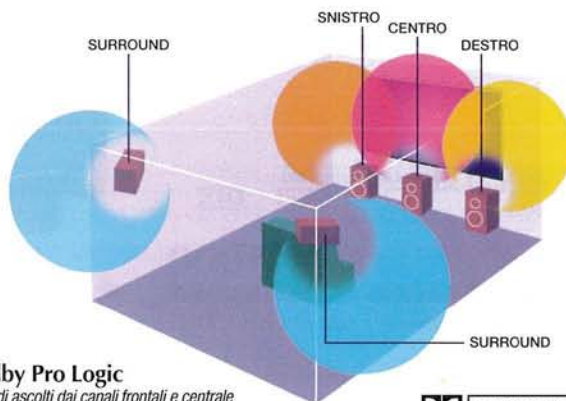
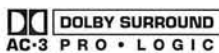

Dolby Pro Logic

Grandi ascolti dai canali frontali e centrale e grandi effetti dagli altoparlanti Surround sono il biglietto da visita degli amplificatori A/V con Dolby Pro Logic

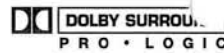

Dolby Digital AC-3

Il Dolby Digital AC-3 è un nuovo standard di registrazione su pellicola, a 6 canali completamente separati e digitali. I 5 canali principali sono a larga banda mentre il sesto - canale subwoofer - è espressamente dedicato alle basse frequenze. La differenza negli ascolti è immediata: ancora più fedeltà di riproduzione in ogni situazione ed un fronte sonoro estremamente coinvolgente. La registrazione master è interamente digitale.

Dolby Pro Logic e Dolby 3 Stereo

Un amplificatore A/V Kenwood provvisto del decoder Dolby Pro Logic è lo strumento ideale per creare un ottimo impianto A/V con 5 diffusori e realizzare il Cinema in casa. Con videocassette o LaserDisc codificati Dolby Surround si potrà osservare un film con un audio simile a quello di un cinema: grande impatto delle colonne sonore, dialoghi provenienti dal centro dello schermo ed effetti Surround coinvolgenti grazie ai diffusori posteriori. E se ci sono solo 3 diffusori frontali? Nessun problema. Il funzionamento Dolby 3 Stereo ottimizza il fronte sonoro in funzione dei soli altoparlanti anteriori.



Arena



Stadium



Jazz Club



Movie

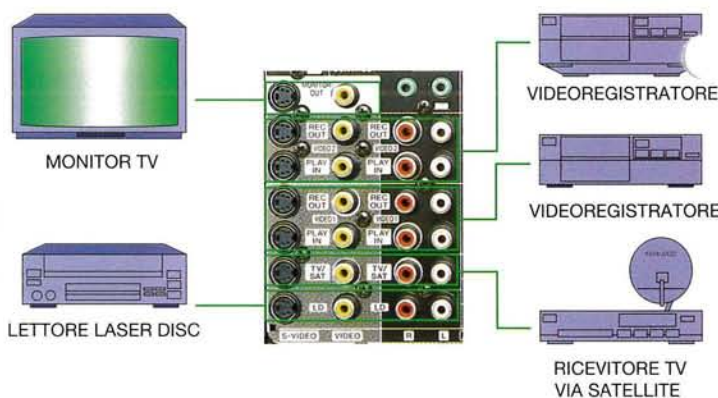

DSP e il nuovo DSP Logic

I modelli Kenwood dotati di Processore di Segnale Digitale DSP permettono di selezionare molte simulazioni di ambiente per ricreare ascolti simili a quelli di luoghi particolari: Jazz club, stadi, grandi arene per concerti ecc. Con l'attivazione di queste opzioni vengono modificati i parametri acustici e di riverbero delle riproduzioni stereo tradizionali per un innovativo sistema di ascolto. E se si tratta di un amplificatore A/V? Grazie al DSP Logic Kenwood è possibile abbinare le simulazioni di ambiente agli ascolti A/V su cinque canali.

Versatili collegamenti

Gli amplificatori A/V Kenwood sono predisposti per gestire un elevato numero di collegamenti con altri apparecchi attraverso ingressi e uscite RCA o jack. Molti modelli sono in grado di trattare anche il segnale S-VHS, uno standard che offre una superiore qualità video.

Regolazioni audio direttamente dal televisore **GUI**

La tecnologia Kenwood "GUI" (Graphic User's Interface) rende ancora più semplice effettuare ogni controllo audio: sullo schermo del televisore appaiono in sovrapposizione le funzioni selezionate, ed è sufficiente dare conferma dal telecomando per attivarle.

Amplificatori e Sintoamplificatori A/V

Una gamma completa per soddisfare ogni esigenza di sonorizzazione e comporre un impianto Dolby Surround per l'Audio/Video



DOLBY SURROUND
AC-3 PRO • LOGIC



Universal



GUI



KR-V990D

Sintoamplificatore A/V con decoder
Dolby AC-3



■ Sintoamplificatore A/V con decoder Dolby AC-3 5.1 "full digital" ■ Potenza massima in uso A/V: 100W + 100W per Canali Frontali, 100W per Canale Centrale, 70W + 70W per Canali Surround ■ Potenza massima in uso Stereo: 120W + 120W (DIN, 6 ohm) ■ Potenza dinamica a 2 ohm: 380W + 380W ■ Decoder per Dolby AC-3, Dolby Pro Logic e Dolby 3 stereo ■ Regolazione dei livelli di ingresso e dei singoli canali con tono di prova ■ Processore DSP per effetti presenza con regolazione dei livelli di riverbero e di ritardo digitale ■ Quattro ingressi e 2 uscite S-Video, una uscita Monitor-out, quattro ingressi/uscite audio ■ Ingresso digitale coassiale e Ingresso RF per Dolby AC-3 ■ 6 uscite pre per ulteriori espansioni ■ On screen display con controllo delle regolazioni audio direttamente dallo schermo (Graphic User Interface) ■ Sintonizzatore AM/FM con 40 stazioni memorizzabili e sistema RDS ■ Sintonia ad accesso diretto ■ Telecomando IR con scambio di informazioni con l'unità principale



DOLBY SURROUND
PRO • LOGIC

KR-V7080

Sintoamplificatore A/V con Dolby Pro Logic



■ Potenza massima in uso A/V: 100W + 100W frontali, 100W centrale, 25W + 25W Surround (DIN, 8 ohm) ■ Potenza massima in uso stereo: 150W + 150W (DIN, 8 ohm) ■ Potenza dinamica a 2 ohm: 295W + 295W ■ Decoder Dolby Pro Logic e Dolby 3 stereo ■ Processore DSP per effetti presenza utilizzabili in uso A/V (Arena, Jazz Club, Stadium) ■ Regolazione dei livelli di ingresso per 5 canali ■ 2 ingressi video, 1 uscita video, 1 uscita Monitor-out ■ 4 ingressi/uscite audio ■ Uscita pre per Subwoofer ■ Sintonizzatore AM/FM con sistema RDS e 40 stazioni memorizzabili ■ Sintonia automatica o manuale ■ Nuovo telecomando semplificato per tutte le funzioni



DOLBY SURROUND
PRO • LOGIC

KR-V6080

Sintoamplificatore A/V con Dolby Pro Logic



■ Potenza massima in uso A/V: 70W + 70W frontali, 70W centrale, 20W + 20W Surround (DIN, 8 ohm) ■ Potenza massima in uso stereo: 100W + 100W (DIN, 8 ohm) ■ Circuiti di amplificazione a componenti discreti ■ Decoder Dolby Pro Logic, Dolby 3 stereo e Theatre Logic ■ Regolazione dei livelli di ingresso per 4 canali ■ 2 ingressi video, 1 uscita video, 1 uscita Monitor-out ■ 4 ingressi/uscite audio ■ Sintonizzatore AM/FM con sistema RDS e 20 stazioni memorizzabili ■ Sintonia automatica o manuale ■ Telecomando per tutte le funzioni



KR-V5080

Sintoamplificatore A/V con Dolby Pro Logic



■ Potenza massima in uso A/V: 50W + 50W frontali, 50W centrale, 15W + 15W Surround (DIN, 8 ohm) ■ Potenza massima in uso stereo: 80W + 80W (DIN, 8 ohm) ■ Circuiti di amplificazione a componenti discreti ■ Decoder Dolby Pro Logic e Dolby 3 stereo ■ Regolazione dei livelli di ingresso per 4 canali ■ 2 ingressi video, 1 uscita video, 1 uscita Monitor-out ■ 4 ingressi/uscite audio ■ Sintonizzatore AM/FM con sistema RDS e 20 stazioni memorizzabili ■ Sintonia automatica o manuale ■ Telecomando per tutte le funzioni



KA-V7700

Amplificatore A/V con Dolby Pro Logic



■ Processore DSP per effetti presenza ■ Parametri DSP completamente regolabili ■ 5 finali di potenza a componenti discreti ■ Amplificatore a cinque canali: stereo 80 W x 2 (DIN, 4 ohm); surround 80 W x 2, 80 W canale centrale, 25 W x 2 canali posteriori ■ Dolby Pro Logic e Dolby 3 stereo ■ Processore DSP con 6 effetti presenza memorizzati e regolabili ■ 8 equalizzazioni Surround memorizzabili e richiamabili (visualizzate a video) ■ 6 ingressi audio, 6 ingressi A/V ■ 4 ingressi S-VHS ■ Uscite per canali frontali, posteriore, centrale e subwoofer ■ Telecomando intelligente per memorizzare fino a 140 funzioni



KA-V3700

Amplificatore A/V con Dolby Pro Logic



■ Stereo 100 W x 2 (DIN, 8 ohm); surround 70 W x 2, 70 W canale centrale, 20 W x 2 canali posteriori ■ Dolby Pro Logic surround con ritardo Time Link ■ Dolby 3CH stereo ■ Interruttore di controllo del loudness ■ Interruttore Line Straight ■ Quattro ingressi audio, due ingressi video ■ Telecomando a raggi infrarossi



SS-3300

Processore surround A/V con amplificatore



■ Abbinato ad un amplificatore stereo consente l'uso in Dolby Surround su 5 canali ■ Potenza d'uscita 37W per canale centrale e 15W + 15W per canali surround (DIN, 8 ohm) ■ Decoder Dolby Pro Logic, 3CH e modalità normal/wide/phantom ■ Bilanciamento automatico degli ingressi e tono di prova per il video ■ Ritardo digitale ■ Controllo volume per canali centrale/posteriori



CRS-15

Sistema di altoparlanti centrale e surround

■ Diffusori per canale centrale e surround ■ Ingresso massimo: 100W per centrale, 40W + 40W per surround ■ Altoparlanti a larga banda da 10 cm. ■ Schermati magneticamente ■ Staffe per il montaggio



RS-05

Diffusori Surround

■ Diffusori Surround ultra-piatti ■ Predisposti per il montaggio a parete ■ Altoparlante full-range da 10 cm ■ Ingresso massimo 40W

Sintoamplificatori / Amplificatori A/V	KR-X1000	KR-V990D	KR-V7080	KR-V6080	KR-V5080	KA-V7700	KA-V3700	SS-3300
Stadio finale a componenti discreti	5	5	4	4	4	5	4	3
THX	●							
Decoder surround Dolby								
AC-3	●	●	●	●	●	●	●	●
Pro Logic	●	●	●	●	●	●	●	●
Normale/Wide/Phantom	●/—/●	●/—/●	●/—/●	●/●/●	●/●/●	●/●/●	●/●/●	●/●/●
3-Stereo	●	●	●	●	●	●	●	●
Decoder DSP Logic Surround	●	●	●			●		
Effetti presenza			●			●		
Theatre Logic				●				
Regolazione del Ritardo Digitale	●	●	●	●	●	●	●	●
Numero di selettori di ingresso (Audio/Video)	7/5	9/5	6/2	6/2	6/2	6/6	5/2	2/-
Linea diretta	●	●	●	●	●	●	●	
Uscite pre								
Frontali	●	●						
Centrale	●	●						●
Rear	●	●						●
Sub	●	●	●					
Selettore per loudness		●	●	●	●		●	
Uscita altoparlanti								
Frontali	●	●	●	●	●			
Centrale	●	●	●	●	●			●
Surround	●	●	●	●	●			●
Selezione per "Speaker A/B"	●	●	●	●	●			
RDS (Radio Data System)	●	●	●	●	●			
Selezione diretta con 10 tasti	●	●	●	●	●			
Controllo indipendente dei singoli canali	5,1	5,1	4,1	4	4			
Macro Play	2	2	1					
Interfaccia grafica sul televisore	●	●						
Visualizzazione della preselezione in "Random"	40 (casuali)	40 (casuali)	40 (casuali)	20 (casuali)	20 (casuali)			
Telecomando per sistema	●	●	●	●	●	●	●	●
Telecomando	●	●	●	●	●	●	●	●

LA SCOPERTA DI UNA NUOVA NATURALIZZAZIONE DEL SUONO



Componenti interni di L-A1

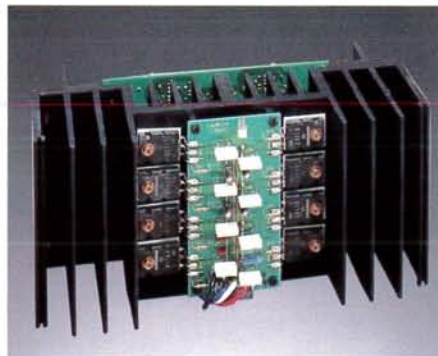

Preamplificatore e amplificatore isolati reciprocamente (L-A1)

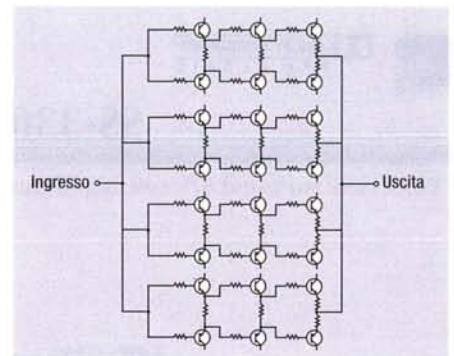

Quadrive Multiple Final Stage (L-A1)

Musica pura su sottofondo di puro silenzio

Per migliorare le già elevate prestazioni fornite dai prodotti odierni, bisogna dedicarsi al miglioramento dei singoli particolari. Kenwood segue abitualmente questa tendenza, come risulta dal grande numero di innovazioni introdotte con gli amplificatori della precedente serie L-, tra cui L-01A e L-02A. Oggi, ancora una volta, Kenwood introduce la tecnologia avanzata nella ricerca specifica del realismo musicale. Nell'era delle sorgenti digitali, con i loro alti rapporti S/D, uno dei fattori chiave per la fedeltà è la quantità di rumore introdotto dal processo di amplificazione. Di conseguenza, uno degli obiettivi fondamentali nella progettazione dell'L-A1 è stato di ridurre il più possibile la componente distorsiva generata.

Sono molte le fonti di rumore in un amplificatore e Kenwood utilizza tecnologie avanzate per eliminarle. Per evitare il tipo di rumore detto "common noise", il sistema Optimum Linear Cascode Drive Kenwood isola completamente nell'amplificatore la sezione di voltaggio del primo stadio e la posiziona immediatamente dopo il controllo del volume. Ciò risulta più efficace del formato normale in cui i diversi stadi del circuito di amplificazione

sono combinati tra loro. Questo amplificatore è progettato inoltre per mantenere ottimali le condizioni operative dei transistor, in modo che siano ridotti al minimo il disturbo e la distorsione con tutti i segnali.

Lo stadio di uscita di un amplificatore è molto importante perchè pilota gli altoparlanti ed è stata utilizzata una disposizione innovativa dei transistor nello stadio di uscita. Gli amplificatori di qualità elevata utilizzano generalmente molti transistor in questo stadio, ma non altrettanti nello stadio precedente. L-A1 contrario, il sistema Quadrive Multiple Final Stage Kenwood utilizza degli appositi transistor per pilotare separatamente ciascun transistor finale di uscita. Questa particolare disposizione dei transistor determina una maggiore potenza di uscita con uno sforzo molto minore: l'amplificatore non supera infatti il "limite massimo" e non si creano fastidiose distorsioni. Tra le altre caratteristiche ci sono il potenziometro del volume con attenuatore schermato a resistenze rotanti e impedenza ultrabassa, la circuizione VIG (Voltage Interface Gate), il trasformatore con nucleo toroidale a grande capacità e il telaio in acciaio multistrato per una eccezionale rigidità.



L-A1
Amplificatore



- Optimum Linear Cascode Drive per ridurre al minimo il disturbo common noise
- Stadio finale Quadrive Multiple
- Controllo rotante del volume a bassa impedenza completamente schermato
- Circuizione VIG di alimentazione
- Trasformatore di potenza con nucleo toroidale a grande capacità
- Telaio multistrato in acciaio da 2 mm di eccezionale rigidità
- Microcontroller isolato con accoppiamento ottico

Musica pura su sottofondo di puro silenzio



Componenti interni di L-D1

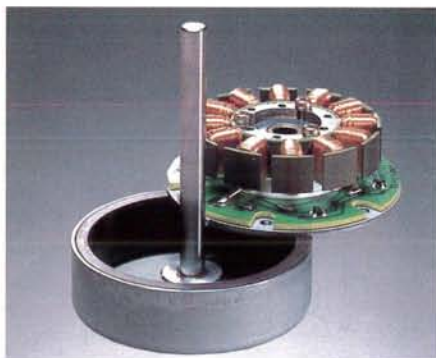

Motore ad alberino (smontato)

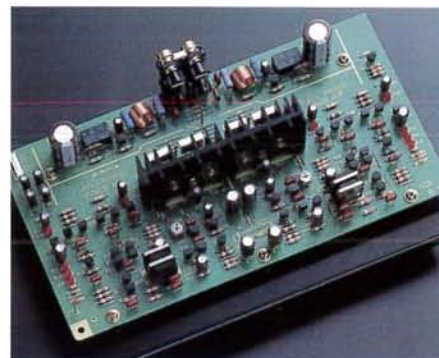

Circuito Quadrive Multiple Final Stage (L-D1)

Una conquista importante nella riproduzione CD

Se il sottofondo di silenzio è fondamentale per il miglioramento della fedeltà nell'amplificazione, la stabilità di funzionamento è alla base dell'evoluzione delle prestazioni dei lettori CD. Ciò che differenzia maggiormente L-D1 è il caricamento superiore. Con questo sistema, il compact disc viene posizionato sulla piattaforma con la parte registrata rivolta verso l'alto e assicurato da un pesante platorello, che elimina gli effetti delle oscillazioni dovute al peso esiguo del CD. Il momento di inerzia del dispositivo integrato composto da platorello da 100 g, disco e piattaforma portadischi in alluminio lavorato (diam. 130 mm) corrisponde a circa 20 volte quello dei sistemi convenzionali. Questa disposizione aumenta notevolmente la stabilità e la rigidità. Come è facile supporre, il sistema consente una riduzione del movimento servomeccanico verticale necessario per compensare le oscillazioni del lato registrato del disco. Di conseguenza, il segnale RF generato risulta estremamente puro. Posizionato sopra il CD capovolto, il pickup mobile è supportato da un telaio rigido montato su una robusta guida larga 5 mm anti-vibrazione, che attraversa il disco utilizzando una struttura mobile a ponte. Un

motore senza nucleo con trasmissione a cinghia elimina la necessità di un incastro, per ottenere un movimento uniforme del pickup lungo la guida e garantire la lettura accurata dei dati digitali del disco.

La piattaforma portadischi ad accesso diretto utilizza un motore senza spazzole a 3 fasi, 8 poli e 12 slot con albero di 6 mm ad alta rigidità per prestazioni ad alta velocità. La vibrazione dell'albero dovuta all'effetto servomeccanico e le fluttuazioni di velocità sono state ridotte sensibilmente rispetto ai precedenti motori ad alberino dei CD.

I convertitori D/A PDM a flusso di bit da 1 bit (sinistro e destro indipendenti) assicurano la purezza della conversione digitale/analogica. Il sistema Optimum Linear Cascode Drive per l'amplificatore di primo stadio fornisce una pura amplificazione differenziale del solo componente di segnale. Tra le altre caratteristiche: uscita analogica con impedenza ultra-bassa, trasformatori indipendenti digitale/analogico e uscita digitale ottica e coassiale commutabile.



L-D1

Lettore CD



■ Caricamento superiore e accesso diretto per una riproduzione stabile ■ Struttura ad alta rigidità, senza vibrazioni con camere d'aria ripartite ■ Motore senza spazzole a 3 fasi e attuatore del pickup a bassa distorsione ■ Stadio di amplificazione distinto con sistema Optimum Linear Cascode Drive e uscita a bassa impedenza ■ Doppi convertitori D/A PDM ad 1 bit e sovraccampionamento

Amplificatori e Sintoamplificatori Kenwood per prestazioni eccezionali

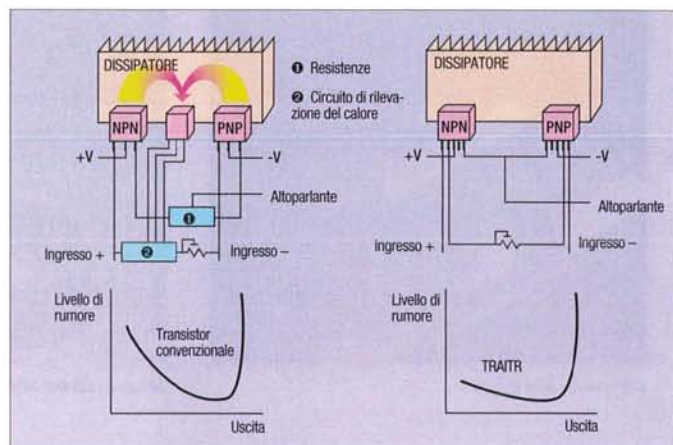
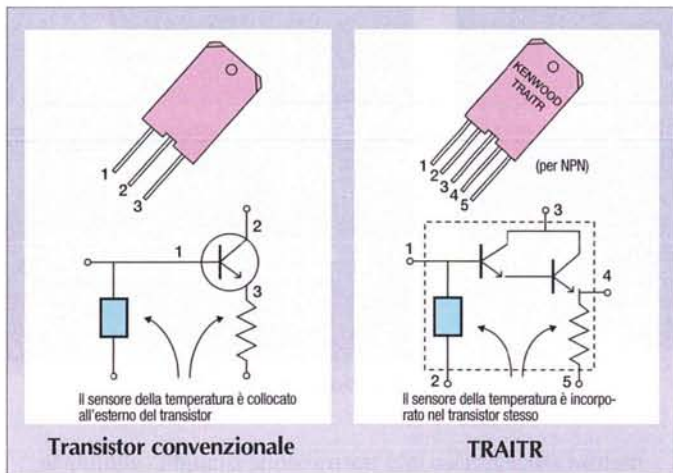

Non sono necessari sensori esterni di rilevazione del calore per i transistor TRAITR e il layout del circuito è estremamente semplificato rispetto ai transistor tradizionali

Transistor esclusivi Kenwood TRAITR

La sigla TRAITR (Thermally Reactive Advanced Instantaneous Transistor) identifica un esclusivo progetto Kenwood per il miglioramento delle prestazioni dei transistor impiegati nello stadio finale. Essi sono in grado di offrire maggiore naturalezza nella riproduzione e ricchezza dei dettagli musicali, con basse frequenze estese e dinamiche.

I transistor TRAITR sono stati realizzati, con successo, per superare le limitazioni dei transistor convenzionali usati nelle sezioni di uscita dei circuiti di amplificazione. Infatti, a differenza dei

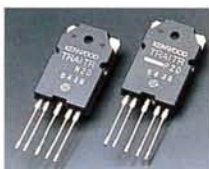

transistor tradizionali che raggiungono le condizioni di lavoro ottimali solo durante i picchi del segnale di uscita, i transistor TRAITR operano in maniera ottimale indipendentemente dal tipo di segnale; il risultato è un suono più naturale con un livello di distorsione estremamente basso.

La tecnologia alla base dei nuovi transistor TRAITR si basa su un sistema di controreazione termica controllato da un sensore posto nel substrato del transistor stesso. Questa configurazione regola automaticamente la corrente di pilotaggio della coppia di transistor complementari, permettendo quindi il funzionamento ideale in ogni condizione operativa.



Vista dei tagli a forma di "f" dietro al comando del volume

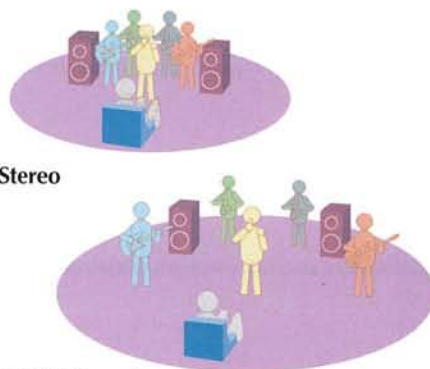

Stereo

SRS 3D Sound



Nuovo, elegante design

Supporto per comandi audio a bassa risonanza

Questo esclusivo supporto a forma di "f" (Low Resonance Control Mounting) sviluppato da Kenwood elimina le distorsioni causate dall'eccitazione acustica che potrebbe occorrere a volumi elevati.

Costruzione a flusso logico

In questa configurazione i circuiti sono disposti in modo estremamente razionale, garantendo il percorso più breve al segnale tra i differenti stadi dell'amplificatore onde evitare ulteriori fonti di rumore e di distorsione.

Nuovo Surround SRS® 3D



Il Surround SRS (Sound Retrieval System) è un sistema Surround avanzato che propaga il suono dai due altoparlanti stereo in ogni direzione: in qualsiasi parte della stanza si è seduti si può ascoltare un suono più brillante ed avvolgente.

Nuovo design per i componenti separati

I nuovi componenti separati sono dotati di un nuovo design frontale estremamente sobrio ed elegante.

* Il marchio SRS e "Sound Retrieval System" sono marchi registrati della SRS Labs.

Amplificatori/ Sintoamplificatori

Gli amplificatori integrati/Sintoamplificatori Kenwood forniscono grande potenza e qualità sonora per riprodurre al meglio la musica preferita



KA-7090R

Amplificatore Integrato con telecomando



■ Potenza massima: 150 W + 150 W (DIN, 4 ohm) ■ Stadio finale push-pull parallelo con transistor TRAITR esclusivi Kenwood ■ Selettori di ingresso a relè ■ Terminali di ingresso placcati oro ■ Telaio con schermatura elettrostatica ■ Controllo Loudness e Subsonic ■ Possibilità di pilotaggio di 2 coppie di casse ■ Sportello di copertura per i principali controlli audio ■ Selettore Phono MM/MC ■ Telecomando per tutte le funzioni



KA-3080R

Amplificatore Integrato con telecomando



■ Potenza massima: 100 W + 100 W (DIN, 4 ohm) ■ Finale a componenti discreti e costruzione a flusso logico ■ Linea di terra isolata e pannello frontale antivibrations (Low Resonance Control Mount) ■ Selettore CD direct ■ Selettore per canali A/B ■ 5 ingressi audio ■ Grandi terminali per i cavi altoparlanti ■ Telecomando per tutte le funzioni



KA-1080

Amplificatore Integrato



■ Potenza massima: 80 W + 80 W (DIN, 4 ohm) ■ Finale a componenti discreti e costruzione a flusso logico ■ Linea di terra isolata e pannello frontale antivibrations (Low Resonance Control Mount) ■ Selettore CD direct ■ Funzione Loudness e Muting ■ Controllo dei toni alti/bassi ■ 6 ingressi audio ■ Possibilità di collegamento di 2 coppie di diffusori (funzionamento alternato) ■ Grandi terminali per i cavi altoparlanti

Amplificatori integrati	KA-7090R	KA-3080R	KA-1080
Stadio finale push-pull parallelo con transistor TRAITR	●	—	—
Dissipatore con schermatura elettrostatica	●	—	—
Transistor finali MOS FET	—		
Stadio finale a componenti discreti	●	●	●
Linea di terra "Pure Signal"	●	●	●
Costruzione a flusso logico	●	●	●
L. R. C. M. (Low Resonance Control Mounting)	—	●	●
Selettore CD Direct	●	●	●
Selettore "Rec Out"	●		
Selettore di ingresso a relè	●	—	—
Controllo volume motorizzato	●	●	
N. di ingressi audio	6	5	5
Selettore per "Speaker A/B"	●	●	●
Controlli di tono (alti/bassi)	●	●	●
Selettore per loudness	●	●	●
Selettore "MM/MC"	●		
Telecomando	●	●	



KR-A4080

Sintoamplificatore stereo con RDS



■ Potenza massima: 80 W + 80 W (FTC, 8 ohm) ■ Nuovo sistema SRS 3D Surround ■ Stadio finale a componenti discreti e tecnologia V.I.G. ■ 6 ingressi audio e selettore Loudness ■ Sintonizzatore AM/FM con sistema RDS ■ Memorizzazione di 40 emittenti e sintonia automatica o manuale ■ Telecomando per tutte le funzioni



KR-A3080

Sintoamplificatore stereo con RDS



■ Potenza massima: 50 W + 50 W (FTC, 8 ohm) ■ Stadio finale a componenti discreti e tecnologia V.I.G. ■ 4 ingressi audio e selettore Loudness ■ Controllo del bilanciamento e dei toni alti e bassi ■ Sintonizzatore AM/FM con sistema RDS ■ Memorizzazione di 40 emittenti e sintonia automatica o manuale ■ Telecomando per tutte le funzioni

KR-A2080

Sintoamplificatore stereo



■ Potenza massima: 50 W + 50 W (FTC, 8 ohm) ■ Stadio finale a componenti discreti e tecnologia V.I.G. ■ 4 ingressi audio e selettore Loudness ■ Controllo del bilanciamento e dei toni alti e bassi ■ Sintonizzatore AM/FM con memorizzazione di 40 emittenti ■ Sintonia automatica o manuale

Sintoamplificatori	KR-A4080	KR-A3080	KR-A2080
Stadio finale a componenti discreti	2	2	2
Numero di selettori di ingresso (Audio/Video)	6/-	5/-	5/-
Selettore per loudness	●	●	●
Selezione per "Speaker A/B"	●	●	●
RDS (Radio Data System)	●	●	●
Selezione diretta con 10 tasti	●	●	●
Visualizzazione della preselezione in "Random"	40 (casuali)	40 (casuali)	40 (casuali)
Telecomando per sistema	●		
Telecomando	●	●	

Il suono digitale e la qualità analogica Kenwood



L'esclusivo circuito integrato D.R.I.V.E. Avanzato 32fs Kenwood

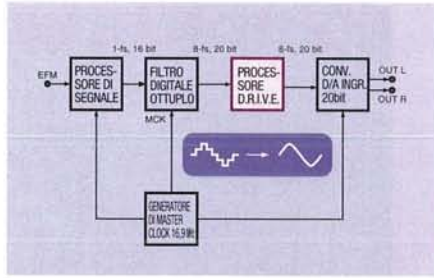

Schema a blocchi del sistema D.R.I.V.E.

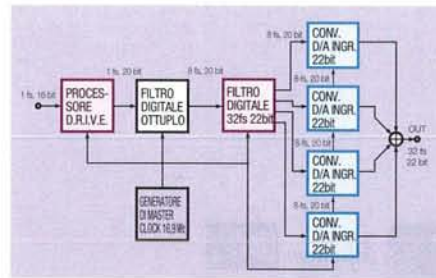

Schema a blocchi del sistema D.R.I.V.E. avanzato 32fs

Circuito D.R.I.V.E. Avanzato 32fs per una eccezionale risoluzione musicale

Il nuovo circuito D.R.I.V.E. Avanzato 32fs costituisce un ulteriore sviluppo del sistema D.R.I.V.E. originale Kenwood; esso permette di ottenere una eccezionale linearità agli alti livelli riproducendo fedelmente e corposamente anche le basse frequenze. Il sistema D.R.I.V.E. originale Kenwood utilizza una frequenza di intervento "adattiva" per ottenere una risoluzione pari a 20 bit. Il nuovo circuito D.R.I.V.E. Avanzato 32fs eleva la risoluzione a 22 bit, usando



uno stadio di sovraccampionamento addizionale. Il risultato è un segnale ancora più vicino alla forma d'onda originale, e, attraverso l'eliminazione delle spurie digitali, un eccezionale rapporto S/R di 120 dB!

Unitamente ad un miglioramento complessivo, l'eccezionale linearità della riproduzione e la ricchezza del dettaglio musicale del nuovo circuito D.R.I.V.E. Avanzato 32fs sono particolarmente avvertibili durante le riproduzioni di CD con preponderanza di note medie e di ambienti naturali.



Il nuovo IC ibrido originale Kenwood dispone sia del sistema di riduzione del rumore Dolby-S sia del sistema Dolby B/C NR. Due chip attivano il controllo in tempo reale nel modello a tre testine.

Multiletettori CD da 5 dischi di tipo rotante

I Multiletettori CD Kenwood da 5 dischi permettono il cambio di 4 dischi mentre il quinto è in riproduzione, garantendo così molte ore di musica digitale ininterrotta. Le caratteristiche di funzionamento includono inoltre varie possibilità di ascolto, tra cui il Random Play, la ripetizione brano/disco e riproduzioni programmate fino a 32 brani.

Qualità simile al digitale col Dolby S

Il Dolby S è un sistema semi-professionale per la riduzione del rumore con le cassette analogiche che avvicina la riproduzione al livello del digitale. I registratori Kenwood equipaggiati con questo sistema forniscono una riduzione del rumore di 10 dB nelle medie/basse frequenze e fino a 24 dB nelle alte frequenze, con una maggiore gamma dinamica.

Meccanica "incapsulata"

La meccanica impiegata sui registratori Kenwood con Dolby S è formata da un blocco motore incapsulato con 3 motori a presa diretta. Questo sistema dispone di una coppia elevata che gli permette di adattarsi facilmente alle fluttuazioni sotto carico, ottenendo una sensibile riduzione della distorsione e un netto miglioramento dei valori di Wow & Flutter.

Uscita RF Dolby Digital AC-3

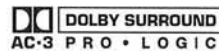

Per poter ascoltare le eccezionali prestazioni dei Laser Disc codificati AC-3 è sufficiente collegare l'uscita AC-3 RF ad un Amplificatore o Sintoamplificatore dotato di ingresso AC-3. Un impianto A/V così composto permette la visione dei film con colonna sonora digitale a 6 canali discreti e indipendenti, esattamente come nei cinematografi.

LETTORI CD

La grande tecnologia Kenwood ha prodotto l'eccezionale sistema D.R.I.V.E., per superbe riproduzioni con i Lettori CD.



DP-7090

Lettores CD con sistema D.R.I.V.E.
Avanzato 32 fs



- Sistema D.R.I.V.E. Avanzato 32 fs esclusivo Kenwood per una eccezionale linearità di riproduzione
- Rapporto S/R: 120dB
- Master Clock di altissima precisione per una perfetta temporizzazione del segnale
- Meccanica del CD centrale con costruzione antivibratores esente da feedback
- Uscita digitale ottica e coassiale
- Terminali placcati oro
- Telecomando



DP-7060

Lettores CD con sistema D.R.I.V.E.



- Processore D.R.I.V.E. esclusivo Kenwood per una eccezionale fedeltà di riproduzione
- Convertitore D/A DAC-7 ad 1 bit ad elevata linearità e monotonicità
- Master Clock di altissima precisione per una perfetta temporizzazione del segnale
- Circuito Optimum Linear Cascade Drive per l'amplificatore audio
- Circuito digitale servoassistito per la perfetta lettura del pick-up
- Uscita digitale ottica
- Telecomando



DP-3080

Lettores CD con sistema D.R.I.V.E.



- Processore D.R.I.V.E. esclusivo Kenwood
- Convertitore D/A ad 1 bit con Noise Shaper del 4° ordine "zero shift"
- Master Clock di altissima precisione per una perfetta temporizzazione del segnale
- Sistema CCRS per registrazioni sincronizzate
- Funzioni Edit e Ricerca degli indici
- Possibilità di riproduzione fino a 32 brani
- Uscita digitale ottica
- Telecomando



DP-2080

Lettores CD con circuito D.P.A.C.



- Convertitore D/A ad 1 bit con filtro di sovraccampionamento ottuplo
- Circuito DPAC per eliminare la distorsione da jitter
- Funzione CCRS per registrazioni sincronizzate
- Funzione Edit
- Riproduzioni programmabili fino a 20 brani
- Telecomando

DP-1080

Lettore CD con circuito D.P.A.C.



■ Convertitore D/A ad 1 bit con filtro di sovraccampionamento ottuplo ■ Circuito DPAC per eliminare la distorsione da jitter ■ Funzione CCRS per registrazioni sincronizzate ■ Funzione Edit ■ Riproduzioni programmabili fino a 20 brani



DP-M5570

Multilettore CD 6+1



■ Multilettore CD con caricatore da 6 dischi e cassetto singolo indipendente ■ Doppio convertitore D/A ad 1 bit con Noise Shaper del 3° ordine e sovraccampionamento ottuplo ■ Circuito D.P.A.C. esclusivo Kenwood per un'uscita dal convertitore esente da jitter ■ Sistema CCRS per registrazioni sincronizzate e funzione MultiEdit ■ Riproduzioni casuali e memoria di riproduzione fino a 20 brani ■ Presa cuffia regolabile e telecomando per tutte le funzioni

CDM-600

Caricatore



■ Contiene 6 dischi da 12 cm ■ Serve anche per una buona conservazione dei CD e comprende le etichette di identificazione



DP-R4080

Multilettore CD rotante



■ Multilettore CD di tipo rotante a 5 dischi ■ Doppio convertitore duale ad 1 bit, Noise Shaper del 2° ordine e filtro digitale a sovraccampionamento ottuplo ■ Possibilità di cambiare 4 dischi durante la riproduzione ■ Sistema CCRS per registrazioni sincronizzate e funzione Edit multipla ■ Ripetizioni "Random" ad esclusione e funzione di ripetizione brani ■ Riproduzioni programmabili fino a 32 brani ■ Livello di uscita regolabile ■ Presa cuffia ■ Telecomando

5-CD

DP-R3080

Multilettore CD rotante



■ Multilettore CD di tipo rotante a 5 dischi ■ Doppio convertitore duale ad 1 bit, Noise Shaper del 2° ordine e filtro digitale a sovraccampionamento ottuplo ■ Possibilità di cambiare 4 dischi durante la riproduzione ■ Sistema CCRS per registrazioni sincronizzate e funzione Edit multipla ■ Riproduzioni programmabili fino a 32 brani e funzione Repeat



DP-J2070

Multiletto CD da 100 dischi

■ Multiletto CD da 100 dischi ■ Doppio convertitore D/A ad 1 bit con Noise Shaper del 3° ordine e sovraccampionamento ottuplo ■ Due caricatori separati da 50 dischi l'uno ■ Accesso rapido ai dischi (solo 3 secondi) ■ Titolazione dei CD con doppio display di 12 + 12 caratteri ■ Possibilità di archiviazione dei CD per genere musicale (6 generi già impostati, 3 a scelta) ■ Richiamo del CD da ascoltare tramite il titolo del disco ■ Riproduzioni programmate fino a 32 brani ■ Riproduzioni casuali ad esclusione ■ Possibilità di memorizzare i 30 CD preferiti ■ Presa per collegamento di una tastiera PC per titolazione veloce ■ Possibilità di collegamento seriale con altri due DP-J2070, per un totale di 300 dischi ■ Telecomando per tutte le funzioni

LETTORE DI LASER DISC (NTSC)



LVD-290

Letto di Laser Disc con uscita RF AC-3

■ Riproduttore di Laser Disc e Compact Disc ■ Convertitore D/A ad 1 bit con filtro di sovraccampionamento ottuplo ■ Riproduzioni programmabili fino a 20 brani ■ Comando diretto a 10 tasti numerici ■ 2 ingressi microfono ■ Uscita RF per Dolby AC-3 ■ Connettore per uscita S-VHS (con Y/C separati) ■ Telecomando

Lettori CD	DP-7090	DP-7060	DP-3080	DP-2080	DP-1080	DP-M5570	DP-R4080	DP-R3080	DP-J2070
Singolo / Multiletto	singolo	singolo	singolo	singolo	singolo	multi	rotante	rotante	cassetti indep
Numero di dischi	1	1	1	1	1	6 + 1	5	5	100
Sovraccampionamento	32fs	8fs	8fs	8fs	8fs	8fs	8fs	8fs	8fs
Sistema D.R.I.V.E.	Sistema D.R.I.V.E. Avanzato 32fs	●	●						
Convertitore D/A	risoluzione a 22 bit	Bitstream 1-bit DAC 7	1-bit	1-bit	1-bit	1-bit	1-bit	1-bit	1-bit
Noise Shaper		4° ordine	4° ordine	3° ordine	3° ordine	3° ordine	2° ordine	2° ordine	3° ordine
Generatore di master clock ad alta precisione	avanzato	avanzato	avanzato						
Controllo Digitale degli Impulsi dell'Asse del Tempo (DPAC)						●			●
Servo digitale	●	Linear Focus	●						
Linea di terra isolata	●	●	●						
Telaio ad alta rigidità	●	●							
Numero del brano	32	20	32	20	20	20	32	32	32
Riproduzione casuale	●	●	●	●	●	●	●	●	●
Accesso diretto (10/20 brani)	10	10	10	10	10	20	10		20
Ripetizione (tutto/lato A o B/un solo lato)	●	●	(A o B)	(tutto/A o B)	(tutto/A o B)	(tutto/un solo lato)	●	(tutto/un solo lato)	(tutto/un solo lato)
Sistema di registrazione computerizzata (CCRS) (velocità normale/alta)	●	●	●	●	●	●	●	●	●
Funzione edit	●	●	●	●	●	●	●	●	●
Ricerca del picco	●	●	●	●					
Raggruppamento in generi musicali									per nome del CD/per genere musicale/per artista preferito
Uscita digitale ottica	●	●	●						
Uscita digitale coaxial	●								
Uscita cuffia	●	●	●	●	●	●	●		●
Telecomando (indipendente/sistema)	entrambi	entrambi	entrambi	entrambi	systema	entrambi	entrambi	systema	entrambi

REGISTRATORI DI MINIDISC

Le registrazioni digitali sono ora possibili grazie al comodo formato del MiniDisc per ottimi risultati acustici e praticità d'uso.



DM-7090

Registratore di MiniDisc



■ Registratore/Riproduttore di MiniDisc ■ Processore D.R.I.V.E. esclusivo Kenwood ■ Doppio convertitore D/A ad un bit a sovraccampionamento ottuplo ■ Sistema di compressione ATRAC (versione 3.5) con memoria di 1MB ■ Convertitore A/D delta-sigma ad 1 bit con filtro del 5° ordine ■ Conversioni a 32/44,1/48kHz per registrazioni da ogni fonte digitale ■ Ingressi/uscite analogiche e digitali, coassiali e ottiche, per ogni tipo di collegamento ■ Pratico controllo "Jog Shuttle" per molteplici funzioni ■ Titolazione brani e Richiamo veloce dei brani visualizzati su display (15 caratteri) ■ Multi Edit per i brani (sposta/divide/unisce/cancella) ■ Possibilità di collegamento System Control



DM-7080

Registratore di MiniDisc



■ Registratore/riproduttore di MiniDisc ■ Convertitore D/A ad 1bit "DAC-7" e filtro di sovraccampionamento ottuplo ■ Processore D.R.I.V.E. esclusivo Kenwood per una eccezionale qualità sonora ■ Ingressi/uscite analogiche e digitali, coassiali e ottiche, per ogni tipo di collegamento ■ Possibilità di titolazione brani ■ Grande display fluorescente da 15 caratteri per 2 linee con Timer digitale ■ Richiamo veloce dei brani tramite il titolo ■ Avanzamento veloce dei brani tramite controllo "Jog Shuttle" ■ Telecomando a 32 tasti per tutte le funzioni

REGISTRATORI A CASSETTE

I registratori a cassette Kenwood elevano la qualità delle registrazioni e degli ascolti con le conosciute cassette analogiche



KX-5080S

Registratore a cassette con Dolby S

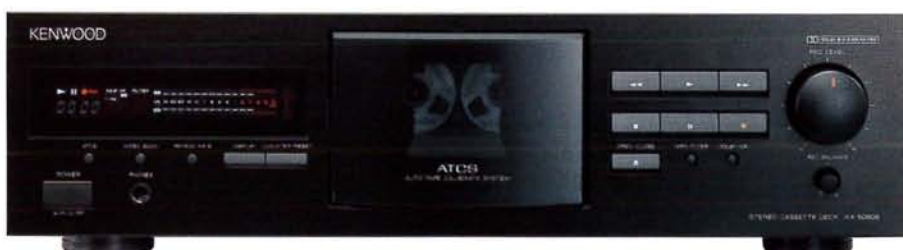

■ Sistema di riduzione del rumore Dolby S ■ Meccanica completamente logica e incapsulata a 2 motori ■ Dolby HX-Pro, Dolby B/C ■ Sistema di calibrazione automatica per i vari tipi di nastro ■ Funzione CCRS per registrazioni sincronizzate e Ricerca Brano DPSS ■ Ricerca dei picchi di segnale su CD ■ Selettore filtro MPX ■ Sportello per caricamento cassetta motorizzato ■ Auto Bias ■ Controllabile mediante System Control



KX-3080

Registratore a cassette con Dolby HX-Pro



■ Meccanica completamente logica e incapsulata a 2 motori ■ Dolby HX-Pro, Dolby B/C ■ Funzione CCRS per registrazioni sincronizzate e Ricerca Brano DPSS ■ Ricerca dei picchi di segnale su CD ■ Stabilizzatore per lo scorrimento del nastro ■ Auto Bias ■ Controllabile mediante System Control

DOLBY S **DOLBY HX-PRO**

KX-W8070S

Registratore a doppia cassetta con Dolby S



■ Registratore con sistemi Dolby S, HX-Pro, Dolby B/C ■ Meccanica incapsulata a 6 motori
 ■ Controllo totalmente logico con funzioni di ricerca brano e scansione degli indici ■ Sistema CCRS per registrazioni sincronizzate e funzione MultiEdit ■ Selettore per il filtro MPX e regolazione fine dei livelli di bias ■ Duplicazioni a velocità normale o alta ■ Selettore automatico del tipo di nastro ■ Contanastri elettronici con grande display fluorescente ■ Controllabile mediante System Control

DOLBY HX-PRO

KX-W6080

Doppio registratore con Dolby HX-Pro



■ Meccanica a controllo logico con doppio registratore ■ Doppio Dolby HX-Pro, B/C ■ Sistema CCRS per registrazioni sincronizzate ■ Registrazioni in continuo e selettore per filtro MPX
 ■ Auto Bias ■ Selettore automatico del tipo di nastro ■ Duplicazioni ad alta velocità ■ Controllo indipendente dei livelli di registrazione ■ Doppio display fluorescente con contanastro digitale
 ■ Controllabile mediante System Control

DOLBY HX-PRO

KX-W4080

Registratore a doppia cassetta con Dolby HX-Pro



■ Meccanica a controllo logico ■ Doppio Dolby HX-Pro, B/C ■ Sistema CCRS per registrazioni sincronizzate ■ Selettore per filtro MPX e Auto Bias ■ Selettore automatico del tipo di nastro
 ■ Doppio display fluorescente con contanastro digitale ■ Controllabile mediante System Control

Registratori a cassetta	KX-5080S	KX-3080	KX-W8070S	KX-W6080	KX-W4080
Tipo di testine (Rip./Reg.)					
Hard permalloy	●	●	●	●	●
Numero di testine (Rip./Reg.)	2	2	2 + 1	2 + 2	2 + 1
Numero di motori	2	2	3 + 3	1 + 1	1 + 1
Sistema Dolby S	●		B		
Riduzione del rumore	B/C	B/C	B/C	B/C	B/C
Dolby HX-Pro	●	●	B	entrambi	entrambi
Filtro MPX	●	●		●	●
Meccanica "full logic"	●	●	●	●	●
Auto reverse			●	●	●
Registrazioni parallele				●	
Riproduzi in continuo				●	●
Riproduzioni continuate dei lati A/B	●				
Sistema di ricerca brano fino a 16 titoli (DPSS)	●	●	●	●	●
Ripetizione brano	●	●	●	●	●
Avvio automatico	●	●	●	●	●
Sistema di calibrazione automatica del nastro	●				
Auto Bias			B	entrambi	B
Registrazioni sincronizzate con microprocessore			B	B	B
Scansione degli indici	●				
Duplicazioni nastro / nastro (vel. normale / alta)			normale / alta	normale / alta	normale / alta
Registrazioni sincronizzate	●	●	B	entrambi	B
Timer per avvio reg. / rip.			●	●	●
Presca cuffia	●	●	●	●	●
Telecomando (indip. / tramite System Control)	sistema	sistema	sistema	sistema	sistema

Ricezioni eccezionali



RDS (Radio Data System)

La comodità del sintonizzatore RDS include la preselezione automatica di molte stazioni RDS, la visualizzazione del nome delle stazioni e la ricerca PTY che permette di sintonizzare le stazioni in base al tipo di programma.

I vantaggi del sistema RDS

Il sistema di trasmissione codificata Radio Data System è stato progettato originariamente per l'utilizzo durante gli spostamenti, cioè in autovettura. L'aumento delle funzioni ad esso collegato ha fatto rapidamente diffondere questo sistema anche sui sintonizzatori domestici. I vantaggi sono innegabili: sintonia agevolata, sintonia di stazioni che trasmettono solo un determinato programma (es. notiziari, solo jazz, solo rock ecc.) nome della stazione e molte altre funzioni. L'RDS unito al sistema EON (Enhanced Other Network) mantiene inoltre aggiornate le frequenze alternative di stazioni facenti parte dello stesso network.

* La funzione EON non è attualmente operativa in Italia

Doppio ingresso per antenna A/B

In alcuni sintonizzatori Kenwood offre la possibilità di collegamento di due antenne fisse su canali distinti. Attivando la funzione "Active Reception", un selettore automatico seleziona il canale A o B in funzione della migliore ricezione sulla frequenza prescelta.

Circuito di ricezione attiva Kenwood

In questo straordinario circuito Kenwood un microprocessore regola l'attenuatore RF, seleziona l'ampiezza di banda IF e sceglie tra antenna A o B in funzione rispettivamente del livello del segnale, della distorsione dei canali adiacenti e della distorsione multipath. Oltre a ciò il controllo dello smorzamento contribuisce a ridurre il rumore durante la ricezione in FM regolando la separazione stereo.

A	B	Program type name	Display
ricerca a scendere ↑ ↓ ricerca a salire	1	Musica Pop	POP M
	2	Musica Rock	ROCK M
	3	Musica varia*	M.O.R. M
	4	Musica da Operetta	LIGHT M
	5	Musica Classica	CLASSICS
	6	Musica di generi diversi	OTHER M
	7	Notiziari	NEWS
	8	Ultim'ora	AFFAIRS
	9	Informazioni	INFO
	0	Notiziario sportivo	SPORT
		Programmi educativi	EDUCATE
		Opere radiofoniche	DRAMA
		Programmi culturali	CULTURE
		Programmi scientifici	SCIENCE
		Programmi vari	VARIED

*(M.O.R. = Middle of the Road Music)

Funzione PTY

I sintonizzatori Kenwood con sistema RDS sono dotati inoltre della funzione PTY (Program Type); attivando la ricezione con questa modalità, il sintonizzatore ricercherà solo quelle emittenti che trasmettono un determinato genere musicale (es. solo rock, jazz, notiziari e molte altre possibilità). I programmi di cui si sta effettuando la ricerca vengono visualizzati sul display.
N.B. = non tutte le emittenti in Italia utilizzano il sistema PTY.

Equalizzatori Grafici



Memorie di equalizzazione

Gli equalizzatori grafici Kenwood consentono di modificare le frequenze audio a seconda del proprio gusto musicale. Sono inoltre disponibili delle equalizzazioni memorizzate che si ispirano a particolari generi musicali

Equalizzazione parametrica

L'equalizzazione parametrica consente di regolare in maniera estremamente precisa le frequenze audio fin nelle minime sfumature. Si tratta dei prodotti ideali per risolvere i problemi legati alle sonorizzazioni di ambienti complessi

SINTONIZZATORI

Grazie al know-how Kenwood nel settore Radioamatoriale, i sintonizzatori Kenwood offrono ricezioni eccezionali in ogni situazione, completate dal sistema RDS



KT-3080

Sintonizzatore digitale con sistema RDS



■ Sistema RDS completo di tutte le funzioni, compresa PTY ■ Circuito di ricezione attiva esclusivo Kenwood con attenuatore automatico RF ■ Selezione della banda IF (larga/stretta) per migliore ricezione in aree affollate ■ Ricezioni in FM/AM e 40 stazioni memorizzabili ■ Selettore per antenna A/B ■ Agevoli sintonizzazioni grazie al controllo "jog shuttle" ■ Controllabile mediante System Control



KT-2080

Sintonizzatore digitale con sistema RDS



■ Sistema RDS completo di tutte le funzioni, compresa PTY ■ Selezione della banda IF (larga/stretta) per migliore ricezione in aree affollate ■ Ricezioni in FM/AM e 40 stazioni memorizzabili ■ Agevoli sintonizzazioni grazie al controllo "jog shuttle" ■ Controllabile mediante System Control



KT-1060L

Sintonizzatore digitale sintetizzato al quarzo



■ 30 stazioni preselezionabili in memoria (FM/OM/OL) e scansioni delle stazioni memorizzate ■ Sintonia automatica o diretta tramite 10 tasti numerici ■ Memoria dell'ultimo canale per richiamare all'accensione l'ultima stazione sintonizzata ■ Controllabile mediante sistema

Sintonizzatori	KT-3080	KT-2080	KT-1060L
Bande di ricezione	FM/AM	FM/AM	FM/MW/LW
Visualizzazione della preselezione in "Random"	40	40	30
RDS (Radio Data System)	●	●	
RDS-EON	●	●	
Sintonia automatica	●	●	●
Sintonizzazione con "Jog shuttle"	●		
Controllo per ricezione attiva	●		
Memoria per l'ultimo canale	●	●	●
Attenuatore RF	●		
Selettore aut. ampiezza di banda IF	●		
Telecomando (Indipendente/systema)	sistema	sistema	sistema

EQUALIZZATORI GRAFICI

Gli equalizzatori grafici sono degli utili strumenti per la modifica delle frequenze sonore. I modelli Kenwood oltre a numerosi parametri regolabili, offrono la comodità del funzionamento gestito dai microprocessori.



GE-7030

Equalizzatore grafico intelligente a 14 bande

■ Facilità di azionamento con controllo "JOG SHUTTLE" nelle due direzioni ed ampia memoria
 ■ Memorizzazioni per 6 generi musicali, ognuno con 5 curve di equalizzazione ■ Analizzatore di spettro fluorescente a 27 bande ■ Equalizzatore parametrico a 3 posizioni che permette di spostare le frequenze centrali ■ Curve preselezionate richiamabili; possibilità miscelazione segnale microfonico



KE-2060

Equalizzatore grafico elettronico

■ Equalizzatore grafico a 7 bande con regolazione ± 10 dB ■ Analizzatore di spettro a 13 frequenze ■ Cinque equalizzazioni memorizzate (Phones, Car, Rock, Vocal, Soft) ■ Cinque equalizzazioni programmabili ■ Selettore di ingresso (Line o Tape)

GIRADISCHI

Per gli amanti dei dischi in vinile Kenwood propone due modelli di giradischi per superbi ascolti.



KD-492F

Giradischi automatico

■ Sistema di trasmissione indiretta a cinghia di alta precisione, con servomotore CC ■ Posizionamento iniziale e ritorno automatico del braccio, comandati da microinterruttore ■ Braccio bilanciato staticamente con caratteristiche di bassa risonanza, testina T4P inseribile ■ Wow & Flutter 0,05% (WRMS) ■ Rumble: 68 dB (pesato DIN) ■ Controllo "cue" a due velocità



KD-291R

Giradischi semiautomatico

■ Sistema di trasmissione indiretta a cinghia di alta precisione, con servomotore CC ■ Ritorno automatico del braccio ■ Braccio diritto a bassa risonanza, con testina ■ Wow & Flutter 0,05% (WRMS) ■ Rumble: 68 dB (pesato DIN) ■ Controllo "cue" a due velocità

Equalizzatori Grafici	GE-7030	KE-2060
Numero di bande	14	7
Gamma variabile	± 12 dB	± 10 dB
Analizzatore di spettro fluorescente	●	●
Controllo parametrico	●	
Regolazione con "Jog shuttle"	●	
Ingresso microfono	●	
Display per equalizzatore/analizzatore	●	
Scansione delle eq. memorizzate	●	
Posibilità di reg. con equalizzazione	●	
Sei equalizzazioni memorizzate per genere musicale	●	
Memorie di equalizzazione	●	●

SRC-2200

Mobiletto rack per componentistica da 44 cm



Amplificatore "classe A" in un sistema Micro



Attivate la "classe A" ai bassi volumi d'ascolto



Controllo del volume multifunzione per grande versatilità



Grande display fluorescente

Amplificatore in pura "classe A"

Nonostante i componenti Kenwood HM siano di dimensioni veramente compatte impiegano tecnologie estremamente evolute, la più importante delle quali è l'amplificazione in "classe A". A volumi di ascolto limitati, l'amplificazione in "classe A" offre prestazioni audio eccezionali; l'amplificatore può comunque funzionare in classe AB quando è necessaria maggiore efficienza. Il potenziometro del volume controlla numerose funzioni audio mentre il circuito N.B. (Natural Bass) regolabile su 2 posizioni aumenta la presenza delle basse frequenze per un ascolto più ricco a volumi di ascolto limitati. Il sintonizzatore digitale è provvisto del sistema RDS e può memorizzare 40 stazioni AM/FM, oltre a essere provvisto di una pratica radiosveglia regolabile su diversi orari.

Lettores CD versatile

I Lettori CD della serie HM sono il compendio di ottime prestazioni audio e facilità di utilizzo. La funzione "Time Edit", ad esempio, permette di registrare da compact disc in

funzione della lunghezza della cassetta onde evitare interruzioni della registrazione. Per registrazioni con MiniDisc, la connessione ottica digitale permette una elevata qualità complessiva.

Diffusori a 2 vie compatti

I diffusori HM dispongono di una configurazione a 2 vie e di componenti che forniscono una riproduzione particolarmente "calda". Gli altoparlanti si fondono armoniosamente con gli altri componenti per un ottimo livello complessivo.

Registratore di MiniDisc e Registratore a Cassette

Grazie al registratore di MiniDisc è possibile duplicare con una perfetta qualità sonora il CD preferito. La titolazione brani permette poi di attribuire il nome ad ogni brano registrato e di visualizzarlo sul display.

Il registratore a cassette vanta la meccanica servoassistita con i sistemi Dolby B/C e HX-Pro. Inoltre è equipaggiato del sistema CRLS per ottimizzare le registrazioni da fonti analogiche.

N.B. : Il registratore di Mini Disc DM-SA7 non è ancora disponibile in Italia

HM-7 Sistema Audio Serie Micro

Sistema Audio di grandi prestazioni con Amplificatore in "classe A", Sintonizzatore digitale con RDS, Lettore CD, Registratore di Mini Disc, (optional) Registratore a cassette e Diffusori a 2 vie.



Componenti: HM-7

R-SA7: Amplificatore in classe A con Sintonizzatore Digitale RDS

X-SA7: Registratore a cassette Full-Logic

DP-SA7: Lettore CD

DM-SA7: Registratore di MiniDisc (optional)

LS-SA5: Diffusori acustici a 2 vie



HM-7

Sistema Audio Serie High Micro

■ Amplificatore in pura classe A (selezionabile) ■ Potenza massima (funzionamento A/B): 15 W + 15 W ■ Natural Bass con 2 livelli e Source Direct ■ Sintonizzatore AM/FM con sistema RDS ■ 40 stazioni memorizzabili e Funzione radiosveglia ■ Lettore CD con uscita digitale ottica per Reg. di MiniDisc ■ Registratore a cassette Full Logic con Dolby B/C e HX-Pro ■ Registratore di MiniDisc con funzioni Multi Edit e Titolazione brani ■ Diffusori acustici a 2 vie

Specifiche Tecniche

Amplificatore stereo/mono THX	KM-X1000
Potenza d'uscita (DIN, 1 kHz, 4 Ω)	190 W + 190 W
Uscita di potenza in parallelo (DIN, 1 kHz, 6 Ω)	340 W
Distorsione armonica totale (8 Ω)	0,0015% (1 kHz, 65 W)
Risposta in frequenza	5 Hz - 100 kHz, +0 dB, -3 dB
Rapporto S/R	105 dB
Sensibilità/impedenza d'uscita	1 V/33 kΩ
GENERALI	
Consumo (W)	840
Dimensioni, L/A/P (mm)	440/162/380
Peso (netto, kg)	20,0

Amplificatore	L-A1
Potenza d'uscita (4 Ω, DIN) (8 Ω, DIN) (IEC/NF 63 Hz-12,5 kHz, distorsione armonica totale 0,7%)	200 W + 200 W 120 W + 120 W 120 W + 120 W
Potenza dinamica (2 Ω)	420 W/canale
Distorsione armonica totale (20 Hz - 20 kHz, 8 Ω)	0,005%
Risposta in frequenza	3 Hz - 100 kHz, +0, -3 dB
Fattore di smorzamento (8 Ω)	1000 (50 Hz)
Rapporto S/R (IHF-'66/DIN, 50 mW)	
PHONO (MM)	92 dB / 73 dB
PHONO (MC)	78 dB / —
LINE (Bilanciati)	95 dB / 75 dB
LINE (Sbilanciati)	110 dB / 75 dB
Consumo (W)	400
Dimensioni, L/A/P (mm)	476/163/469
Peso (netto, kg)	27,6

Letto CD	L-D1
AUDIO	
Risposta in frequenza	4 Hz - 20 kHz, ±0,2 dB
Rapporto S/R	> 108 dB
Distorsione armonica totale	< 0,001%
Separazione tra i canali	> 100 dB
Wow e Flutter	non misurabile
Sensibilità/impedenza d'uscita	2,5 V / 0,1 Ω
Uscita digitale ottica	-15 - -21 dBm
CONVERTITORE D/A	
Quantizzazione	1-Bit
Sovraccampionamento	8 fs (352,8 kHz)
GENERALI	
Consumo (W)	40
Dimensioni, L/A/P (mm)	476/128/430
Peso (netto, kg)	20,0

Registratore di Mini Disc	DM-7090	DM-7080	DM-F70	DM-SA7
AUDIO				
Compressione Audio	ATRAC (codificazione acustica a trasformazione adattiva)	ATRAC (codificazione acustica a trasformazione adattiva)	ATRAC (codificazione acustica a trasformazione adattiva)	ATRAC (codificazione acustica a trasformazione adattiva)
Metodo di registrazione	Modulazione di campo Metodo di sovrascrittura	Modulazione di campo Metodo di sovrascrittura	Modulazione di campo Metodo di sovrascrittura	Modulazione di campo Metodo di sovrascrittura
Frequenza di campionamento	44,1 kHz	44,1 kHz	44,1 kHz	44,1 kHz
Risposta in frequenza	8 Hz - 20 kHz, ±1 dB	4 Hz - 20 kHz, ±0,5 dB	8 Hz - 20 kHz, ±1 dB	8 Hz - 20 kHz, ±1 dB
Rapporto S/R	> 105 dB	> 105 dB	> 90 dB	> 91 dB
Distorsione armonica totale	< 0,007% (at 1 kHz) (THD + N)	< 0,006% (at 1 kHz)	< 0,01% (at 1 kHz)	< 0,009% (at 1 kHz) (THD + N)
Gamma dinamica	> 92dB	> 96 dB	> 89 dB	> 90dB
Wow e Flutter	non misurabile	non misurabile	non misurabile	non misurabile
Livello in uscita/impedenza di carico (fissa)	2 V / < 600 kΩ	2 V / > 10 kΩ	1,2 V / > 3,3 kΩ	1,2 V / > 3,2 kΩ
Uscita digitale (ottica)	-15 dBm - -21 dBm	-15 dBm - -21 dBm	-15 dBm - -21 dBm	-15 dBm - -21 dBm
CONVERTITORE A/D				
Metodo di conversione	5 th order ΔΣ + D.R.I.V.E.	5 th order ΔΣ	4 th order ΔΣ	4 th order ΔΣ
CONVERTITORE D/A				
Quantizzazione	1-bit	1-bit	1-bit	1-bit
Sovraccampionamento	8fs	8fs	8fs	8fs (352,8 kHz)
GENERALI				
Consumo (W)	25	30	30	14
Dimensioni, L/A/P (mm)	440/94/373	440/94/373	270/124/334	200/75/250
Peso (netto, kg)	5,0	5,8	3,5	2,1

Amplificatori A/V	KA-V7700	KA-V3700
SEZIONE AUDIO		
Potenza d'uscita (DIN 1 kHz, 4 Ω) (DIN 1 kHz, 8 Ω) (IEC/NF 63 Hz -12,5 kHz, 0,7% THV)	80 W + 80 W 50 W + 50 W 50 W + 50 W	80 W + 80 W 100 W + 100 W —
Potenza dinamica (4 Ω)	90 W	205 W
Surround (IHF, 1 kHz, 8Ω)		
Anteriore	45 W + 45 W	70 W + 70 W
Centrale	45 W	70 W
Posteriore	15 W + 15 W	20 W + 20 W
Distorsione armonica totale (20 Hz - 20 kHz, 8 Ω)	0,08%	0,06%
Risposta in frequenza	5 Hz - 100 kHz, +0, -3 dB	20 Hz - 55 kHz, +0, -3 dB
Rapporto S/R (IHF-'66/DIN)		
PHONO (MM)	76 dB / 59 dB	— / 55 dB
LINE	100 dB / 61 dB	— / 57 dB
Sensibilità/impedenza d'ingresso		
PHONO (MM)	2,5 mV / 47 kΩ	3,5 mV / 47 kΩ
LINE	200 mV / 47 kΩ	200 mV / 47 kΩ
SEZIONE VIDEO		
Uscita/Ingresso	1 Vp-p, 75 Ω	1 Vp-p, 75 Ω
GENERALI		
Consumo (W)	280	320
Dimensioni, L/A/P (mm)	440/162/432	440/143/300
Peso (netto, kg)	12,9	9,3

Processore surround	SS-3300
Potenza d'uscita (DIN, 1 kHz, 8 Ω)	
Centrale	37 W
Posteriore	15 W + 15 W
Distorsione armonica totale (20 Hz - 20 kHz, 8 Ω)	0,08%
Risposta in frequenza	10 Hz - 40 kHz, +0, -3 dB
Rapporto S/R	95 dB
Sensibilità/impedenza d'ingresso	200 mV / 47 kΩ
Consumo (W)	90
Dimensioni, L/A/P (mm)	440/99/285
Peso (netto, kg)	5,6

Sintoamplificatori A/V	KR-X1000	KR-V990D	KR-V7080	KR-V6080	KR-V5080
SEZIONE AUDIO					
Potenza d'uscita a 8 Ω (DIN 1 kHz) a 4 Ω (DIN / IEC) a 8 Ω (DIN / IEC)	135 W + 135 W (6 Ω) — 105 W + 105 W	— — 120 W + 120 W	100 W + 100 W 100 W + 100 W 100 W + 100 W	— 100 W + 100 W 100 W + 100 W (0,7%)	— 50 W + 50 W 50 W + 50 W
Potenza dinamica (4 Ω)	205 W	380 W	—	155 W	—
Potenza in uso surround (IHF, 1 kHz, 8 Ω)					
Anteriore	110 W + 110 W	105 W + 105 W	100 W + 100 W	70 W + 70 W	40 W + 40 W
Centrale	110 W	105 W	100 W	70 W	40 W
Posteriore	75 W + 75 W	50 W + 50 W	28 W + 28 W	20 W + 20 W	10 W + 10 W
Distorsione armonica totale (20 Hz – 20 kHz, 8 Ω)	0,05% (52,5 W)	0,005% (60 W)	0,02% (50 W)	0,03% (50 W)	0,03% (50 W)
Risposta in frequenza (LINE)	5 Hz – 100 kHz, +0, -3 dB	—	—	—	—
Rapporto S/R (IHF-'66 / DIN, 50 mW)					
PHONO (MM)	75 dB / 61 dB	75 dB / 67 dB	75 dB / 52 dB	— / 56 dB	— / —
LINE	96 dB / 63 dB	98 dB / 68 dB	93 dB / 53 dB	— / 57 dB	— / 57 dB
Sensibilità/impedenza d'ingresso					
PHONO (MM)	2,5 mV / 47 kΩ	2,5 mV / 47 kΩ	2,5 mV / 47 kΩ	2,5 mV / 47 kΩ	2,5 mV / 47 kΩ
LINE	200 mV / 47 kΩ	200 mV / 47 kΩ	200 mV / 47 kΩ	200 mV / 47 kΩ	200 mV / 47 kΩ
SEZIONE VIDEO					
Uscita/ingresso	1 Vp-p, 75 Ω	1 Vp-p, 75 Ω	1 Vp-p, 75 Ω	1 Vp-p, 75 Ω	1 Vp-p, 75 Ω
SEZIONE SINTONIZZATORE FM					
Sensibilità (DIN, 75 Ω)					
Mono/Stereo	1,26 μV / —	1,8 μV / 45 μV	1,8 μV / 45 μV	1,8 μV / 45 μV	1,8 μV / 45 μV
Risposta in frequenza (30 Hz – 15 kHz)	+0,5, -3,0 dB	+0,5, -3,0 dB	+0,5, -3,0 dB	+0,5, -3,0 dB	+0,5, -3,0 dB
Distorsione armonica totale (DIN, 1 kHz)					
Mono/Stereo	0,2% / 0,7%	0,2% / 0,7%	0,2% / 0,7%	0,2% / 0,7%	0,2% / 0,7%
Rapporto S/R (DIN 1 kHz)					
Mono/Stereo	65 dB / 58 dB	65 dB / 58 dB	65 dB / 58 dB	65 dB / 58 dB	65 dB / 58 dB
Rapporto di cattura	3,0 dB	—	—	—	—
SEZIONE SINTONIZZATORE AM					
Sensibilità (DIN)	12 μV (500 μV/m)	16 μV (500 μV/m)	12 μV (500 μV/m)	12 μV (500 μV/m)	12 μV (500 μV/m)
Rapporto S/R	46 dB	45 dB	48 dB	46 dB	46 dB
Selettività	—	30 dB	30 dB	30 dB	30 dB
GENERALI					
Consumo (W)	650	450	330	270	170
Dimensioni, L/A/P (mm)	440/169/427	440/162/396	440/147,5/389	440/143/380	440/143/380
Peso (netto, kg)	18,0	13,1	10,2	9,2	7,7

Sintoamplificatori	KR-A4080	KR-A3080	KR-A2080
SEZIONE AUDIO			
Potenza d'uscita a 4 Ω (DIN / IEC)	90 W + 90 W	50 W + 50 W	50 W + 50 W
Potenza dinamica (4 Ω)	123 W	64 W	64 W
Distorsione armonica totale (20 Hz – 20 kHz, 8 Ω)	0,03% (45W, 4 Ω)	0,03% (25W, 4 Ω)	0,03% (25 W, 4 Ω)
Rapporto S/R (IHF-'66 / DIN, 50 mW)			
PHONO (MM)	75 dB / 52 dB	75 dB / 52 dB	75 dB / 52 dB
LINE	91 dB / 53 dB	91 dB / 53 dB	91 dB / 53 dB
Sensibilità/impedenza d'ingresso			
PHONO (MM)	2,5 mV / 47 kΩ	2,5 mV / 47 kΩ	2,5 mV / 47 kΩ
LINE	200 mV / 47 kΩ	200 mV / 47 kΩ	200 mV / 47 kΩ
SEZIONE SINTONIZZATORE FM			
Sensibilità (DIN, 75 Ω)			
Mono/Stereo	1,3 μV / 50 μV	1,3 μV / 50 μV	1,3 μV / 50 μV
Risposta in frequenza (30 Hz – 15 kHz)	+0,5 dB, -3,0 dB	+0,5 dB, -2,0 dB	+0,5 dB, -2,0 dB
Distorsione armonica totale (DIN, 1 kHz)			
Mono/Stereo	0,2% / 0,7%	0,2% / 0,7%	0,2% / 0,7%
Rapporto S/R (DIN 1 kHz)			
Mono/Stereo	65 dB / 58 dB	65 dB / 58 dB	65 dB / 58 dB
SEZIONE SINTONIZZATORE AM			
Sensibilità (DIN)	20 μV (560 μV/m)	20 μV (560 μV/m)	20 μV (560 μV/m)
Rapporto S/R	48 dB	48 dB	48 dB
Selettività	30 dB	30 dB	30 dB
GENERALI			
Consumo (W)	190	130	130
Dimensioni, L/A/P (mm)	440/127/380	440/127/380	440/127/380
Peso (netto, kg)	9,1	6,9	6,7

Amplificatori	KA-7090R	KA-3080R	KA-1080
Potenza d'uscita a 8 Ω (DIN / IEC) a 4 Ω (DIN / IEC) a 8 Ω	90 W + 90 W 150 W + 150 W 85 W + 85 W (NF 20Hz-20 kHz, distorsione armonica totale 0,05%)	70 W + 70 W 100 W + 100 W 70 W + 70 W (IEC/NF 63 Hz-12,5 kHz, distorsione armonica totale 0,7%)	60 W + 60 W 80 W + 80 W 60 W + 60 W (IEC/NF 63 Hz-12,5 kHz, distorsione armonica totale 0,7%)
Potenza dinamica (4 Ω)	185 W/canale	—	—
Distorsione armonica totale (20 Hz – 20 kHz, 8 Ω)	0,02%	0,06%	0,06% (40 Hz – 20 kHz)
Risposta in frequenza	5 Hz – 100 kHz, +0,-3 dB	5 Hz – 100 kHz, +0,-3 dB	10 Hz – 60 kHz, +0,-3 dB
Rapporto S/R (HF-'66/DIN)			
PHONO (MM)	88 dB / —	77 dB / 59 dB	70 dB / 57 dB
PHONO (MC)	68 dB / —	— / —	— / —
LINE	105 dB / —	105 dB / 61 dB	97 dB / 60 dB
Sensibilità/impedenza d'ingresso			
PHONO (MM)	2,5 mV / 47 kΩ	2,5 mV / 47 kΩ	2,5 mV / 47 kΩ
PHONO (MC)	0,2 mV / 100 Ω	— / —	— / 100 Ω
LINE	200 mV / 47 kΩ	200 mV / 47 kΩ	200 mV / 47 kΩ
Livello/impedenza d'uscita (TAPE REC)	200 mV / 1,5 kΩ	200 mV / 220 Ω	200 mV / 220 Ω
Loudness	+6 dB (100 Hz) +3 dB (10 kHz)	+6 dB (100 Hz) +3 dB (10 kHz)	+8 dB (100 Hz)
Consumo (W)	300	200	160
Dimensioni, L/A/P (mm)	440/147/392	440/123/395	440/123/395
Peso (netto, kg)	11,7	8,0	7,0

Lettori CD	DP-7090	DP-7060	DP-3080	DP-2080	DP-1080
AUDIO					
Risposta in frequenza	4 Hz – 20 kHz, ±0,5 dB	4 Hz – 20 kHz, ±0,5 dB	4 Hz – 20 kHz, ±0,5 dB	8 Hz – 20 kHz, ±1,0 dB	8 Hz – 20 kHz, ±1,0 dB
Rapporto S/R	> 120 dB	> 105 dB	> 105 dB	> 94 dB	> 94 dB
Distorsione armonica totale	< 0,002%	< 0,0017%	< 0,002%	< 0,005%	< 0,005%
Separazione tra i canali	> 100 dB	> 100 dB	> 105 dB	> 83 dB	> 83 dB
Wow e Flutter	non misurabile	non misurabile	non misurabile	non misurabile	non misurabile
Sensibilità/impedenza d'uscita					
Fisso	— / —	— / —	2,0 V / 0,4 kΩ	2,0 V / 3,3 kΩ	2,0 V / 3,3 kΩ
Variabile	0 – 2,0 V / 0,3 kΩ	0 – 2,0 V / 0,3 kΩ	— / —	— / —	— / —
Uscita digitale ottica	-15 – -21 dBm	-15 – -21 dBm	-15 – -21 dBm	—	—
CONVERTITORE D/A					
Quantizzazione	22-Bit	1-Bit	1-Bit	1-Bit	1-Bit
Sovraccampionamento	32fs (1411 kHz)	8 fs (352,8 kHz)	8 fs (352,8 kHz)	8 fs (352,8 kHz)	8 fs (352,8 kHz)
GENERALI					
Consumo (W)	20	20	12	14	14
Dimensioni, L/A/P (mm)	440/148/366	440/127/319	440/93/366	440/93/375	440/93/375
Peso (netto, kg)	7,6	6,5	4,3	4,0	4,0

Lettori CD	DP-M5570	DP-R4080	DP-R3080	DP-J2070
AUDIO				
Risposta in frequenza	8 Hz – 20 kHz, ±1,0 dB	4 Hz – 20 kHz, ±1,0 dB	4 Hz – 20 kHz, ±1,0 dB	4 Hz – 20 kHz, ±1,0 dB
Rapporto S/R	> 96 dB	> 96 dB	> 96 dB	> 98 dB
Distorsione armonica totale	< 0,005%	< 0,007%	< 0,007%	< 0,005%
Separazione tra i canali	> 90 dB	> 90 dB	> 90 dB	> 85 dB
Wow e Flutter	non misurabile	non misurabile	non misurabile	non misurabile
Sensibilità/impedenza d'uscita				
Fisso	2,0 V / 3,3 kΩ	2,0 V / 1 kΩ	2,0 V / 1 kΩ	2,0 V / 3,2 kΩ
CONVERTITORE D/A				
Quantizzazione	1-Bit	1-Bit	1-Bit	1-Bit
Sovraccampionamento	8 fs (352,8 kHz)	8 fs (352,8 kHz)	8 fs (352,8 kHz)	8 fs (352,8 kHz)
GENERALI				
Consumo (W)	15	10	10	15
Dimensioni, L/A/P (mm)	440/127/373	440/123/396	440/123/396	440/185/415
Peso (netto, kg)	5,3	4,9	4,9	10,8

Registratori	KX-5080S	KX-3080	KX-W8070S	KX-W6080	KX-W4080
Sistema di registrazione	AC bias (freq.:105 kHz)	AC bias (freq.:105 kHz)	AC bias (freq.:105 kHz)	AC bias (freq.:105 kHz)	AC bias (freq.:105 kHz)
Testine					
Registrazione/riproduzione	Hard permalloy	Hard permalloy	Hard permalloy per entrambe le piastre	Hard permalloy per entrambe le piastre	Hard permalloy per entrambe le piastre
Cancellazione	Ferrite con doppio traferro	Ferrite con doppio traferro	Ferrite con doppio traferro per la piastra B	Ferrite con doppio traferro per la piastra (A e B)	Ferrite con doppio traferro per la piastra (A e B)
Motori	2 motori CC controllati elettronicamente	2 motori CC controllati elettronicamente	3 motori CC controllati elettronicamente (A e B)	1 motori CC controllati elettronicamente (A e B)	1 motori CC controllati elettronicamente (A e B)
Risposta in frequenza					
Type I	20 Hz - 18 kHz, ± 3 dB	20Hz - 18 kHz, ± 3 dB	30 Hz - 18 kHz, ± 3 dB	30 Hz - 18 kHz, ± 3 dB	30 Hz - 18 kHz, ± 3 dB
Type II	20 Hz - 18 kHz, ± 3 dB	20Hz - 18 kHz, ± 3 dB	30 Hz - 19 kHz, ± 3 dB	30 Hz - 19 kHz, ± 3 dB	30 Hz - 19 kHz, ± 3 dB
Type IV	20 Hz - 19 kHz, ± 3 dB	20Hz - 19 kHz, ± 3 dB	30 Hz - 20 kHz, ± 3 dB	—	—
Rapporto S/R con					
Dolby S inserito	80 dB (Type IV)	—	78 dB (Type IV)	—	—
Dolby C inserito	74 dB (Type IV)	74 dB (Type IV)	75 dB (Type IV)	75 dB (Type II)	75 dB (Type II)
Dolby B inserito	67 dB (Type IV)	67 dB (Type IV)	67 dB (Type IV)	68 dB (Type II)	68 dB (Type II)
Dolby off	59 dB (Type IV)	59 dB (Type IV)	58 dB (Type IV)	59 dB (Type II)	59 dB (Type II)
Distorsione armonica totale	1,7% (315 Hz)	<1,7 % (315 Hz)	<2,0% (Type IV)	<1,2 % (Type II)	<1,2 % (Type II)
Wow e Flutter	0,07% (WRMS), $\pm 0,19\%$ (DIN)	0,07% (WRMS)	0,06% (WRMS), $\pm 0,17\%$ (DIN)	0,1% (WRMS), $\pm 0,28\%$ (DIN)	0,1% (WRMS), $\pm 0,28\%$ (DIN)
Sensibilità/impedenza d'ingresso					
LINE	100 mV / 34 k Ω	100 mV / 34 k Ω	122,8 mV / 10 k Ω	122,8 mV / 47 k Ω	122,8 mV / 47 k Ω
Livello d'uscita/impedenza					
LINE	775 mV / 1 k Ω	775 mV / 1 k Ω	775 mV / 1,0 k Ω	775 mV / 1,0 k Ω	775 mV / 1 k Ω
HEADPHONE	0,9 mW / 32 Ω	0,5mW / 32 Ω	0,5 mW / 32 Ω	0,5 mW / 32 Ω	0,5 mW / 32 Ω
Consumo (W)	30	30	30	30	30
Dimensioni, L/A/P (mm)	440/124/374	440/124/374	440/137/271	440/134/367	440/134/367
Peso (netto, kg)	4,6	4,6	5,0	4,6	4,6

Sintonizzatori	KT-3080	KT-2080	KT-1060L
SEZIONE SINTONIZZATORE FM			
Sensibilità (DIN, 75 Ω)			
Mono/Stereo	1,3 μ V / 50 μ V	1,3 μ V / 5,0 μ V	1,0 μ V / —
Risposta in frequenza	30 Hz - 15 kHz, +0,5,-1,5 dB	30 Hz - 15 kHz, +0,5,-2 dB	30 Hz - 15 kHz, +0,5,-3 dB
Distorsione armonica totale			
Mono/Stereo (DIN)	0,08% / 0,2%	0,1 % / 0,3 %	0,2% / 0,7%
Rapporto S/R (DIN)			
Mono/Stereo	71 dB / 66 dB	70 dB / 62 dB	65 dB / 58 dB
Selettività			
W. (DIN)	50 dB (± 300 kHz)	—	—
NO. (DIN)	—	60 dB (± 300 kHz)	64 dB (± 300 kHz)
NA. (DIN)	60 dB (± 200 kHz)	—	—
Rapporto di cattura	2,0 dB	2,0 dB	—
SEZIONE SINTONIZZATORE AM			
Sensibilità utilizzabile	12 μ V (400 μ V/m)	12 μ V (400 μ V/m)	12 μ V (500 μ V/m)
Rapporto S/R	50 dB	50 dB	46 dB
Selettività	30 dB	30 dB	30 dB
GENERALI			
Consumo (W)	12	10	10
Dimensioni, L/A/P (mm)	440/93/379,5	440/93/379,5	440/79/245
Peso (netto, kg)	3,3	2,2	2,2

Diffusori	LS-X1S	LS-X1F	SW-X1	LS-SA5
Sistema	THX Surround	THX Frontale e Centrale	Subwoofer THX	Frontale
Configurazione	6 altoparlanti, 3 vie	5 altoparlanti, 3 vie	Subwoofer	2 altoparlanti, 2 vie
Mobile	Sospensione acustica	Sospensione acustica	Bassreflex	Bassreflex
Potenza d'ingresso massima	—	—	—	30W
Potenza raccomandata varia	30 W – 150 W	30 W – 150 W	50 W – 250 W	—
Risposta in frequenza	125 Hz – 20 kHz	80 Hz – 20kHz	20 Hz – 5 kHz	50 Hz – 20 kHz
Impedenza	8 Ω	8 Ω (nominale), 3,4Ω (minimo)	8 Ω	6 Ω
Sensibilità	86 dB/W (1 m)	87 dB/W (1 m)	87 dB/W (1 m)	83 dB/W (1 m)
Driver				
woofer	120 mm cono x 2	130 mm cono x 2	300 mm cono	120 mm cono
midrange	80 mm cono x 2	25 mm cupola x 2	—	—
tweeter	20 mm cupola x 2	19 mm cupola x 1	—	250 mm cupola
Dimensioni, L/A/P (mm)	243/305/147	215/454/263	489/489/510	150/225/217
Peso (netto, kg)	5,8/pc.	8,5/pc.	26,0/pc.	2,5/pc

Diffusori	RS-05	RS-03	CS-6	CS-03
Sistema	Surround	Surround	Centre	Centre
Configurazione	A larga banda	A larga banda	3 altoparlanti, 2 vie	A larga banda
Mobile	Applicazione a parete	Sospensione acustica	Bassreflex	Bassreflex
Potenza d'ingresso massima	40 W	40W	60W	40W
Risposta in frequenza	140 Hz – 20 kHz	120 Hz – 20 kHz	80 Hz – 20 kHz	95 Hz – 20 kHz
Impedenza	8 Ω	8 Ω	8 Ω	8 Ω
Sensibilità	90 dB/W (1 m)	88 dB/W (1 m)	89 dB/W (1 m)	88 dB/W (1 m)
Driver				
gamma completa	100 mm cono	100 mm cono	—	100 mm cono
woofer	—	—	90 mm cono	—
tweeter	—	—	30 mm cono	—
Dimensioni, L/A/P (mm)	280/200/67	180/135/108	374/125/353	260/135/180
Peso (netto, kg)	1,1/pc	0,9/pc.	3,2	1,4

Diffusori	CM-7ES	CM-5ES
Sistema	Surround	Surround
Configurazione	2 altoparlanti, 2 vie	A larga banda
Potenza d'ingresso massima	70W	40W
Impedenza	8 Ω	8 Ω
Sensibilità	89 dB/W (1 m)	89 dB/W (1 m)
Driver		
gamma completa	—	100 mm cono
woofer	100 mm cono	—
tweeter	19 mm cupola	—
Dimensioni, L/A/P (mm)	230/150/166	230/150/166
Peso (netto, kg)	2,2/pc.	1,6/pc.

Diffusori	CRS-15		CRS-03	
	SURROUND/CENTRALE	CENTRALE	SURROUND	CENTRALE
Sistema	A larga banda	A larga banda	A larga banda	A larga banda
Mobile	Sospensione acustica	Sospensione acustica	Sospensione acustica	Sospensione acustica
Potenza d'ingresso massima	100 W	40 W	40 W	40 W
Risposta in frequenza	70 Hz – 20 kHz	80 Hz – 20 kHz	95 Hz – 20 kHz	120 Hz – 20 kHz
Impedenza	8 Ω	8 Ω	8 Ω	8 Ω
Sensibilità	89 dB/W (1 m)	88 dB/W (1 m)	88 dB/W (1 m)	88 dB/W (1 m)
Gamma completa, a cono	100 mm x 2	100 mm	100 mm	100 mm
Dimensioni, L/A/P (mm)	440/150/160	150/200/160	260/315/180	180/135/108
Peso (netto, kg)	3,2	1,4/pc	1,4	0,9

SUBWOOFER	SW-500	SW-413
Tipo	Sistema super woofer con amplificatore incorporato	Sistema subwoofer con amplificatore incorporato
Uscita massima pratica	50 W (EIAJ, 6 Ω)	50 W (ad, 6 Ω)
Risposta in frequenza	28 Hz a 60 Hz, 90 Hz, 120 Hz	40 Hz ~ 150 Hz
Cassa	Da pavimento	Bass reflex, da pavimento
Altoparlanti	Tipo a cono da 120mm	Tipo a cono da 120mm
Impedenza nominale	6 Ω	6 Ω
Dimensioni, L/A/P (mm)	245/463/468	222/382/363
Peso (netto, kg)	12,3	9,5

Sintoamplificatore	R-SA7
SEZIONE AMPLIFICATORE	
Potenza d'uscita (DIN, 1 kHz)	12 W + 12 W (6 Ω)
Distorsione armonica totale (1 kHz)	0,02% (10 W, 6 Ω)
Risposta in frequenza LINE (CD)	20 Hz - 100 kHz, +0 dB, -3 dB
Rapporto S/R (IHF-'66)	
LINE CD	92 dB
Sensibilità/impedenza d'ingresso LINE (CD)	200 mV / 47 kΩ
Livello/impedenza d'uscita	
TAPE REC	200 mV / 1 kΩ
SUB PREOUT	2 V / 1 kΩ
SEZIONE SINTONIZZATORE FM	
Sensibilità (DIN) Mono	1,2 μV / 13,2 dBf
Risposta in frequenza	30 Hz - 15 kHz, +0,5 dB, -3 dB
Rapporto S/R Mono/Stereo (DIN)	65 dB / 60 dB
Distorsione armonica totale (DIN) Mono/Stereo	0,2% / 0,5%
Selettività (DIN)	64 dB (±300 kHz)
SEZIONE SINTONIZZATORE AM	
Sensibilità utilizzabile	15 μV
GENERALI	
Consumo (W)	45 W
Dimensioni, L/A/P (mm)	200/75/264
Peso (netto, kg)	3,3

Equalizzatori grafici	GE-7030	KE-2060
Frequenze d'intervento (Hz)	40, 63, 98, 160, 250, 400, 625, 1 k, 1,5 k, 2,5 k, 3,9 k, 6,3 k, 10 k, 16 k	60, 150, 400, 1 k, 2,4 k, 6 k, 15 k
Gamma variabile	±12 dB	±10 dB / ±2 dB
Tensione massima d'uscita	9,7 V	4,5 V
Impedenza d'uscita	2,2 kΩ	2,0 kΩ
Distorsione armonica totale (1 kHz)	< 0,006%	< 0,01%
Risposta in frequenza	10 Hz - 70 kHz, ±3 dB	20 Hz - 20 kHz, ±1,5 dB
Rapporto S/R	100 dB	92 dB
Dimensioni, L/A/P (mm)	440/148/376	440/89/250
Peso (netto, kg)	5,0	2,9

Giradischi	P-100	P-78	P-29
Trazione	Trazione a cinghia	Trazione a cinghia	Trazione a cinghia
Motore	33-1/3 & 45 rpm	33-1/3 & 45 rpm	33-1/3 & 45 rpm
Puntina diricambio	N-78	N-77	N-77
Dimensioni, L/A/P (mm)	270/87/315	360/102/354	360/100/350
Peso (netto, kg)	1,9	3,2	2,6

DIFFUSORI ATTIVI	AS-3
SEZIONE AMPLIFICATORE	
Massima potenza d'ingresso	3,5 W + 3,5 W (EIAJ, 4 Ω)
Alimentazione	DC 12 V (Presenza d'ingresso)
SEZIONE DIFFUSORI	
Sistema	Diffusore a gamma completa
Altoparlante	70 mm cono
Impedenza	4 Ω
Sensibilità	90 dB/W (1 m)
Dimensioni, L/A/P (mm)	107/215/155
Peso (netto, kg)	0,8 kg (destra), 0,73 kg (sinistra)

Lettori CD	DP-SA7
AUDIO	
Risposta in frequenza	8 Hz - 20 kHz
Rapporto S/R	> 93 dB
Distorsione armonica totale	< 0,006% (1 kHz)
Uscita digitale ottica	-15 dBm - -21 dBm
CONVERTITORE D/A	
Quantizzazione	1-Bit
Sovraccampionamento	8 fs (352,8 kHz)
Consumo (W)	10
Dimensioni, L/A/P (mm)	200/75/250
Peso (netto, kg)	1,9

Registratori	X-SA7
Testine	
Registrazione/riproduzione	1
Cancellazione	1
Motori	1 motore in CC
Risposta in frequenza	40 Hz - 18 kHz, ±3 dB (Nastro type I) 40 Hz - 19 kHz, ±3 dB (Nastro type II)
Rapporto S/R con Dolby C inserito	73 dB
Wow e Flutter	0,1% (WRMS)
Consumo (W)	14
Dimensioni, L/A/P (mm)	200/75/249
Peso (netto, kg)	2,2

Giradischi	KD-492F	KD-291R
Trazione	Trazione a cinghia	Trazione a cinghia
Motore	Motore servo in CC	Motore servo in CC
Velocità	33-1/3 & 45 rpm	33-1/3 & 45 rpm
Wow e Flutter	0,05% (WRMS)	0,05% (WRMS)
Rumble	> 68 dB (DIN, pesato)	> 68 dB (DIN, pesato)
Braccio	dritto, bilanciato staticamente	dritto, bilanciato staticamente
Lunghezza del braccio	222 mm	222 mm
Testina	T4P-MM (V-63)	T4P-MM (V-76)
Puntina di ricambio	N-63	N-76
Consumo (W)	6	—
Dimensioni, L/A/P (mm)	440/106/390	440/106/390
Peso (netto, kg)	3,4	2,9

Sistema micro audio MS-F7	
SEZIONE AMPLIFICATORE	
Potenza d'uscita	15 W + 15 W
Distorsione armonica totale (1 kHz, 3,3 W, 6 Ω)	0,05 %
SEZIONE CD	
Risposta in frequenza	20 Hz - 20 kHz
Rapporto S/R (1 kHz)	>80 dB
SEZIONE REGISTRATORE	
Testine	Registrazione/riproduzione x 1, Cancellazione x 1
Wow e flutter	0,08% (WRMS)
Dimensioni, L/A/P (mm)	191/240/294
Peso (netto, kg)	5,5
SEZIONE DIFFUSORI	
Mobile	Bassreflex
Dimensioni, L/A/P (mm)	140/237/265
Peso (netto, kg)	4,1 /pc.

Radioregistratore portatile PMS-E1	
SEZIONE AMPLIFICATORE	
Potenza d'uscita (EIAJ 1 kHz 6 Ω)	1,5 W + 1,5 W
SEZIONE CD	
Risposta in frequenza	20 Hz - 20 kHz
SEZIONE REGISTRATORE	
Testine	Registrazione/riproduzione x 1, Cancellazione x 1
SEZIONE DIFFUSORI	
Configurazione	Diffusore a gamma completa
Dimensioni, L/A/P (mm)	320/185/250
Peso (netto, kg)	2,6

Lettori CD portatili	DPC-971	DPC-472	DPC-471	DPC-361	DPC-161
Risposta in frequenza	20 Hz - 20 kHz, ±3 dB	20 Hz - 20 kHz, ±3 dB	20 Hz - 20 kHz, ±3 dB	20 Hz - 20 kHz, ±3 dB	20 Hz - 20 kHz, ±3 dB
Quantizzazione	1-bit	1-bit	1-bit	1-bit	1-bit
Sovraccampionamento	8 fs (352,8 kHz)	8 fs (352,8 kHz)	8 fs (352,8 kHz)	8 fs (352,8 kHz)	8 fs (352,8 kHz)
DURATA DELLE RIP. / TEMPI DI RICARICA					
2 batterie alcaline (durata simata, circuito D.A.S.C. disinserito)	10,5	7	7	6	—
2 batterie ricaricabili (durata simata, circuito D.A.S.C. disinserito)	7	4	4	3 (NB-77 option)	3
2 batterie ricaricabili e 2 batterie alcaline (durata simata, circuito D.A.S.C. disinserito)	16,5	—	—	—	—
4 batterie alcaline (durata simata, circuito D.A.S.C. disinserito)	24	—	—	—	9
Tempo di ricarica completa (ore)	3,5	15	15	3 (option)	3 (option)
Tensione di alimentazione (cc, con adattatore in dotazione)	5 W	7 W	7 W	6 V	6 V
Dimensioni, L/A/P (mm)	129/32/137,5	134/29/157	134/29/157	129/30/150	134/31/141
Peso (netto, kg)	270	282	282	250	238

Nuove possibilità per gli ascolti A/V

I sistemi Kenwood Midi e Ultra Midi sono predisposti per il funzionamento A/V, una soluzione di grande impatto e coinvolgimento. Inoltre, grazie al nuovo sistema SRD 3D Surround e agli Effetti Presenza, le possibilità di ascolto Surround sono ulteriormente aumentate per innumerevoli combinazioni acustiche.





Sistemi Kenwood protagonisti nell'A/V

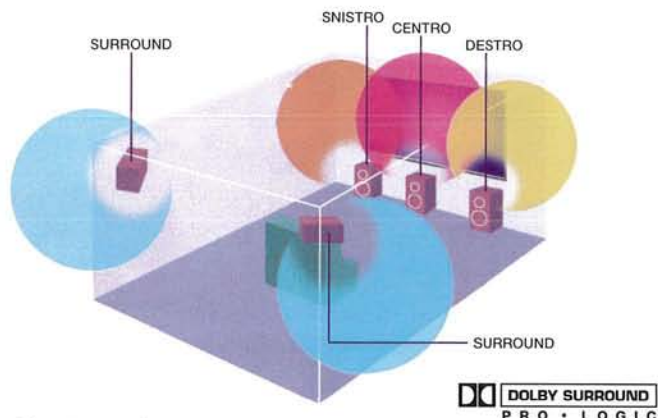

Dolby Pro Logic

Grandi ascolti dai canali frontali e centrale e grandi effetti dagli altoparlanti Surround sono il biglietto da visita degli amplificatori A/V con Dolby Pro Logic

Dolby Pro Logic Surround e Dolby 3 stereo

Utilizzando una videocassetta o un Laserdisc codificato Dolby Surround è possibile trasformare la propria abitazione in un coinvolgente cinema. I sistemi Kenwood A/V sono infatti provvisti del decoder Dolby Pro Logic, un chip attivo che riconosce i canali della colonna sonora originale e li distribuisce a 5 diffusori: due diffusori frontali, un canale centrale e due Surround. E' possibile anche aggiungere un subwoofer amplificato per aumentare l'impatto delle basse frequenze. Con la selezione del Dolby 3 stereo è possibile creare un sistema A/V con i soli 3 diffusori frontali.

Normal Stereo Sound



SRS 3D Sound SRS

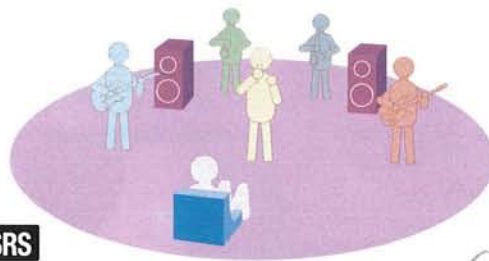

SRS 3D Sound SRS

Il Surround SRS (Sound Retrieval System) è un sistema di circondamento acustico che attraverso diversi passaggi del segnale audio distribuisce il suono in ogni direzione. Il grande vantaggio del sistema SRS, sviluppato negli Stati Uniti, è che il circondamento è ottenuto con i soli due altoparlanti frontali, che possono essere posizionati ovunque all'interno della stanza. I sistemi Kenwood equipaggiati con il sistema SRS 3D dispongono di pratici controlli per regolare l'intensità dell'effetto.



Arena



Jazz Club



Stadium

Processore ASP ASP

Il processore del campo sonoro ASP modifica alcuni parametri acustici prima della riproduzione e consente di ricreare alcune simulazioni di ambiente tipiche di luoghi particolari, come Arena, Jazz Club, Stadium e molte altre. Queste simulazioni di ambiente sono memorizzate ed è sufficiente attivarle da un singolo tasto.

Matrix Surround

Questo nuovo sistema Surround permette il collegamento di due diffusori posteriori per aumentare la spazialità rispetto ad un ascolto stereo tradizionale.

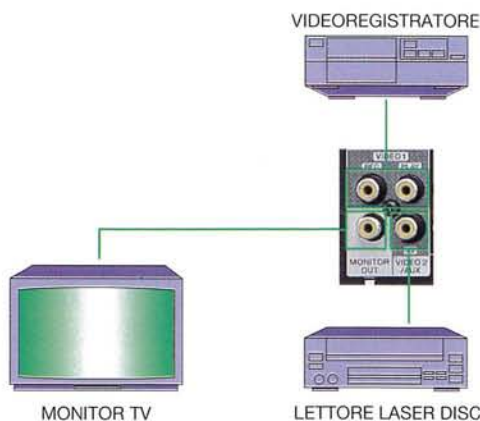

Altoparlanti Surround opzionali

Alcuni sistemi Kenwood sono predisposti per l'aggiunta di altoparlanti Surround: una volta collegati è possibile ascoltare con maggiore effetto di circondamento anche le sole sorgenti stereo. Le espansioni sono ovviamente applicabili anche per la composizione di impianti A/V

Molti collegamenti A/V

Trasformare un sistema Kenwood in una centralina di controllo A/V è estremamente semplice: è sufficiente collegare il videoregistratore (o il televisore o il Laserdisc), aggiungere gli altoparlanti, e il sistema è pronto per trasformare il salotto in un piccolo cinema

L'AV SEMPLICE DA USARE

Grande potenza sonora per ascolti A/V e un innovativo sistema Surround tridimensionale!

UD



UD-755/705

Sistema Ultra Midi A/V

■ Potenza d'uscita RMS: 60W + 60W (1 kHz, 8 ohm) ■ Potenza d'uscita A/V (1 kHz, 8 ohm): 60W + 60W frontali, 15W centrali, 10W + 10W Surround ■ Decoder Dolby Pro Logic ■ Quattro effetti presenza ASP (Arena, Jazz Club, Hit Master, Classic) ■ Quattro equalizzazioni memorizzate (Pop, Rock, Jazz, Classic) visualizzate con display ■ Circuiti Natural Bass e Low Level Control ■ Uscita pre per subwoofer ■ Selettore CD Direct ■ Doppio ingresso per Karaoke con miscelazione per microfono ■ Multiletto CD da 6 dischi con doppio convertitore D/A ad 1 bit (lettore CD singolo per UD-705) ■ Uscita digitale ottica ■ Riproduzioni programmabili fino a 32 brani ■ Registratore a doppia cassetta doppio autoreverse a controllo logico ■ Sistema di ricerca brano DPSS e funzione Edit ■ Dolby HX-Pro e Dolby B ■ Sintonizzatore digitale AM/FM con sistema RDS ■ 40 stazioni memorizzabili ■ Timer regolabile su 2 orari ■ Diffusori a 3 vie schermati magneticamente ■ Telecomando semplificato per tutte le funzioni

Componenti: A-G7: Amplificatore Integrato A/V C-G7: Sintonizzatore Digitale con Processore A/V DP-MG7: Multiletto CD da 6 dischi (DP-G7: Lettore CD singolo per UD-705) X-G5: Registratore a doppia cassetta LS-G6: Diffusori Acustici

DOLBY SURROUND PRO LOGIC

AV

RDS

DOLBY 3 STEREO

6-CD

ASP

DOLBY HX-PRO

KARAOKE

SCEGLI KENWOOD VINCI KENWOOD

COLLEGAMENTO A/V

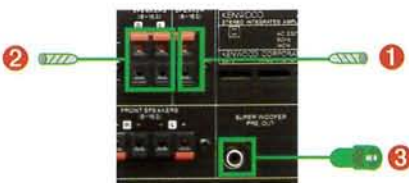

- 1 Altoparlante Centrale
- 2 Altoparlanti Surround
- 3 Subwoofer

OPZIONI

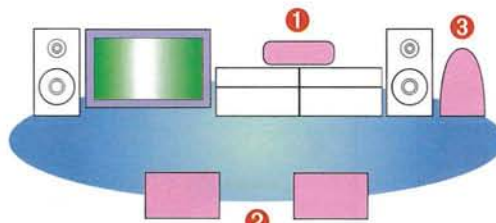

- 1 Altoparlante Centrale
- 2 Altoparlanti Surround
- 3 Subwoofer

1		CRS-03
2		CS-6
1		RS-03
2		CM-7ES/5ES
1		RS-05
3		SW-413 SW-500

SISTEMI PER IL CINEMA IN CASA

Per gli amanti dei sistemi Home Theatre Kenwood offre numerose possibilità di ascolto in Dolby Pro Logic Surround e Dolby 3 stereo, oltre ai fantastici altoparlanti omni-direzionali



UD-505

Sistema Ultra Midi A/V con diffusori Surround e centrale



■ Potenza d'uscita RMS: 70W + 70W (1 kHz, 6 ohm) ■ Potenza d'uscita A/V (1 kHz, 6 ohm): 70W + 70W frontali, 15W centrali, 10W + 10W Surround ■ Decoder Dolby Pro Logic e Dolby 3 stereo ■ Nuovo sistema SRS 3D Surround ■ Regolazione manuale dei toni alti, medi e bassi ■ Cinque equalizzazioni memorizzate (Pop, Rock, Jazz, Classic, Hit Master) visualizzate con display ■ Circuito Low Level Control ■ Uscita pre per subwoofer ■ Doppio ingresso per Karaoke con miscelazione per microfono ■ Funzione di spegnimento automatico (Auto Power Save) ■ Multiletto CD rotante da 3 dischi con doppio convertitore D/A ad 1 bit ■ Riproduzioni programmabili fino a 32 brani ■ Registratore a doppia cassetta doppio autoreverse a controllo log ■ Sistema di ricerca brano DPSS ■ Dolby HX-Pro e Dolby B ■ Sintonizzatore digitale AM/FM con sistema RDS ■ 20 stazioni memorizzabili ■ Timer regolabile su 2 orari ■ Diffusori a 3 vie schermati magneticamente ■ Diffusori per canale centrale e surround inclusi ■ Telecomando semplificato per tutte le funzioni

Componenti: RXD-G5: Amplificatore Integrato AV, Sintonizzatore Digitale con Processore AV, Multiletto CD da 3 dischi e Registratore a doppia cassetta LS-G5: Diffusori Acustici CRS-M1: Sistema di altoparlanti centrale e surround

COLLEGAMENTO A/V

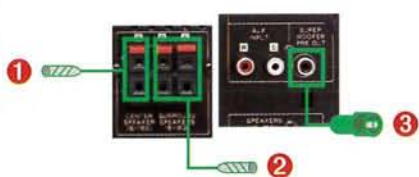

- 1 Altoparlante Centrale
- 2 Altoparlanti Surround
- 3 Subwoofer

OPZIONI

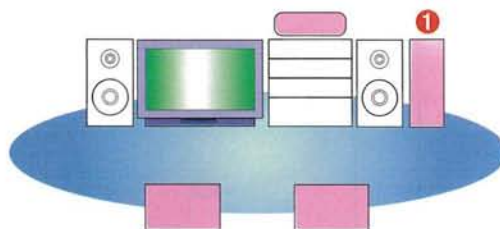

- 1 Subwoofer



L'ECCELLENZA IN FORMATO MIDI

EM-580 si propone come protagonista nel segmento Midi grazie alla completa dotazione e al funzionamento A/V

Midin



M-580M/580

Sistema Midi A/V

DOLBY SURROUND
PRO LOGIC

AV

DOLBY 3
STEREO

DUAL
SOUND

ASP

7-CD

DOLBY
HX-PRO

CCRS

KARAOKE

SELETTI
VINCI
KENWOOD

Componenti: A-58 Amplificatore Integrato e Equalizzatore, memorizzate T-58L Sintonizzatore Digitale FM/OM/OL, X-58 Registratore a doppia cassetta, DP-M58 Multiletto CD (M-580M)/ DP-58 Lettore CD (M-580), LS-58 Diffusori acustici
ACCESSORI: P-28 Giradischi semi-automatico

A-58 Amplificatore Integrato e Equalizzatore ■ Potenza d'uscita A/V: 60W + 60W (DIN, 8 ohm), 10W Surround e 10W Centrale (IHf, 8 ohm) ■ Sistema di miscelazione sonora Sound Enhancement con opzione per altoparlanti omni-direzionali ■ 2 ingressi/uscite video ■ Uscite pre per canali Surround, centrale e superwoofer ■ Circuito attivo Natural Bass ■ Selettore CD Direct ■ Quattro effetti presenza memorizzati con Hit Master per karaoke e nuovo controllo del campo acustico Depth Control ■ Ingresso microfono ■ Decoder Dolby Pro Logic Surround e Dolby stereo 3CH ■ Analizzatore di spettro a 13 bande e 5 equalizzazioni memorizzate T-58L Sintonizzatore Digitale FM/OM/OL ■ Sintonizzatore digitale sintetizzato al quarzo con sistema di memorizzazione del nome dell'emittente (fino a 4 caratteri) ■ 30 stazioni memorizzabili ■ Timer programmabile settimanalmente (6 volte) e funzione di radiosveglia X-58 Registratore a doppia cassetta ■ Registratore a doppia cassetta con doppio autoreverse a controllo logico ■ Dolby B/C e HX-Pro ■ Sistema di calibrazione automatica per ogni tipo di nastro ■ Funzione di ricerca brano DPSS ■ Duplicazioni e registrazioni ad alta velocità ■ Registrazioni interfacciate per ottimi risultati DP-M58 Multiletto CD ■ Multiletto CD da 7 dischi ■ Convertitore D/A ad 1 bit e filtro digitale di sovraccampionamento ottuplo ■ Memoria di riproduzione fino a 32 brani ■ Registrazioni interfacciate con sistema CCRS e funzioni AI Edit ■ Meccanica centrale DP-58 Lettore CD ■ Stesse caratteristiche del DP-M58, solo lettore singolo per M-580 LS-58 Diffusori acustici ■ Sistema a 3 vie, 3 altoparlanti ■ Woofer da 16 cm, midrange da 6,5 cm e supertweeter da 3 cm

COLLEGAMENTO A/V

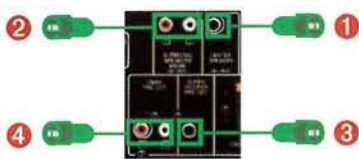

- 1 Altoparlante Centrale
- 2 Altoparlanti Surround
- 3 Subwoofer
- 4 Altoparlanti Omni-direzionali

OPZIONI

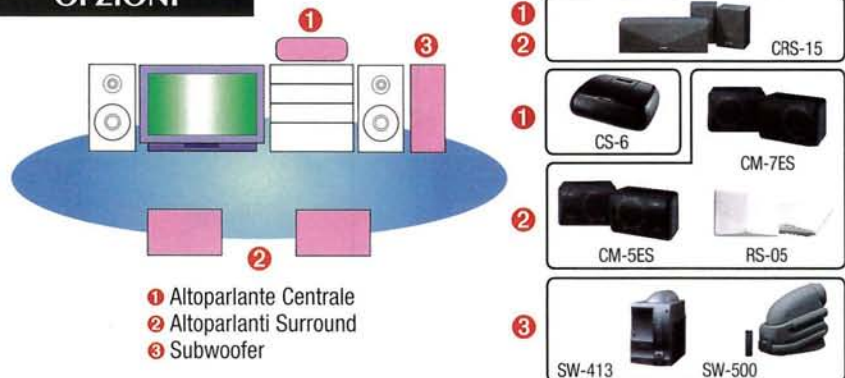

NUOVA ESTETICA, NUOVE PRESTAZIONI E COMPLETO CONTROLLO A/V

Notevole potenza a disposizione per collegamenti A/V: 75W + 75W per i canali frontali, 22W per il canale centrale e 12W per i canali Surround



M-490M/490

Sistema Midi A/V

DOLBY SURROUND
PRO • LOGIC

AV

DOLBY 3
STEREO

ASP

5-CD

CCRS

SCSGLI **KENWOOD**
VINCI **KENWOOD**

RX-49 Amplificatore Integrato A/V, Equalizzatore, Sintonizzatore digitale e Registratore a doppia cassetta ■ Potenza in uso stereo: 75W + 75W (RMS, 6 ohm) ■ Potenza in uso A/V: 75W + 75W frontali, 22W per canale centrale, 6W + 6W per canali Surround (RMS, 6 ohm) ■ Circuito Natural Bass per bassi potenti ■ Dolby Pro Logic e Dolby 3 stereo ■ 3 effetti presenza ASP (Arena, Jazz Club, Stadium) ■ Uscita pre per subwoofer ■ Display dell'equalizzatore a 7 bande con 5 equalizzazioni memorizzate (Pop, Rock, Jazz, Classic, Movie) ■ Due ingressi microfono per Karaoke ■ Sintonizzatore digitale FM/AM ■ 40 stazioni memorizzabili ■ Funzione Timer con possibilità di regolazione per due orari ■ Registratore a doppia cassetta doppio autoreverse a controllo logico ■ Dolby B ■ Regrazioni sincronizzate con sistema CCRS DP-R49 Multiletto CD (M-490M) ■ Multiletto CD rotante a 5 dischi ■ Doppio convertitore D/A ad 1 bit ■ Riproduzioni programmabili fino a 32 brani ■ Regrazioni sincronizzate con sistema CCRS DP-29 Lettore CD (M-490) ■ Lettore CD con doppio convertitore D/A ad 1 bit ■ Riproduzioni programmabili fino a 20 brani ■ Regrazioni sincronizzate con sistema CCRS LS-29 Diffusori acustici ■ Diffusori a 3 vie, 3 altoparlanti ■ Configurazione bass-reflex con doppio tubo di accordo

Componenti: RX-49 Amplificatore Integrato A/V, Equalizzatore, Sintonizzatore digitale e Registratore a doppia cassetta DP-R49 Multiletto CD (M-490M) DP-29 Lettore CD (M-490) LS-29 Diffusori acustici

COLLEGAMENTO A/V

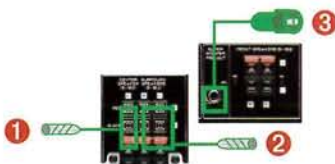

- 1 Altoparlante Centrale
- 2 Altoparlanti Surround
- 3 Subwoofer

OPZIONI

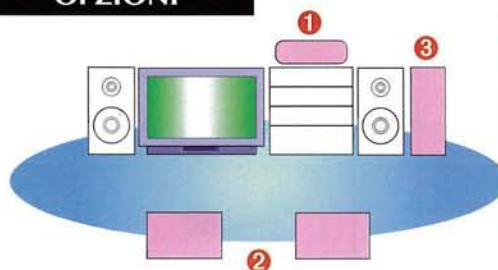

- 1 Altoparlante Centrale
- 2 Altoparlanti Surround
- 3 Subwoofer



OPZIONI



CRS-15

Sistema di altoparlanti Centrale e Surround

- Diffusori per canale centrale e surround
- Ingresso massimo: 100W per centrale, 40W + 40W per surround
- Altoparlanti a larga banda da 10 cm
- Schermati magneticamente
- Staffe per il montaggio



CS-03

Diffusore per Canale Centrale

- Diffusore per Canale Centrale per sistemi A/V
- Ingresso massimo 40W
- Altoparlante a larga banda da 10 cm per la precisa riproduzione della banda audio vocale
- Schermatura magnetica



CRS-03

Sistema di altoparlanti Centrale e Surround

- Diffusori per canale centrale e surround
- Ingresso massimo: 40W per centrale, 20W + 20W per Surround
- Altoparlanti a larga banda da 10 cm
- Schermati magneticamente
- Agevoli posizionamenti



RS-03

Diffusori Surround

- Diffusori per canale surround
- Ingresso massimo 20W + 20W
- Altoparlanti a larga banda da 10 cm
- Schermati magneticamente
- Agevoli posizionamenti



CM-7ES

Diffusori Surround

- Diffusori per Canali Surround per sistemi Dolby Pro Logic
- Ingresso massimo 70W
- Altoparlanti a cono da 10 cm



CM-5ES

Diffusori Surround

- Diffusori per Canali Surround per sistemi Dolby Pro Logic
- Ingresso massimo 40W
- Altoparlanti a cono da 10 cm



RS-05

Diffusori Surround

- Diffusori Surround ultra-piatti
- Predisposti per il montaggio a parete
- Altoparlante full-range da 10 cm
- Ingresso massimo 40W



CS-6

Diffusore per Canale Centrale

- Canale Centrale per sistemi Dolby Pro Logic
- Ingresso massimo 60W
- Doppio altoparlante medio-basso da 9 cm e tweeter da 3 cm



SW-413

Subwoofer amplificato

- Subwoofer amplificato per aumentare l'impatto delle basse frequenze
- Amplificatore con uscita massima di 50W
- Altoparlante a cono da 13,5 cm
- Controllo del volume
- Frequenza di taglio regolabile: 28-120 Hz
- Selettore per inversione di fase



SW-500

Subwoofer amplificato

- Subwoofer amplificato per aumentare l'impatto delle basse frequenze
- Amplificatore con uscita massima di 50W
- Altoparlante a cono da 13 cm
- Telecomando
- Frequenza di taglio selezionabile: 60/90/120 Hz
- Uscita di linea per il collegamento di un altro subwoofer

Musica e divertimento

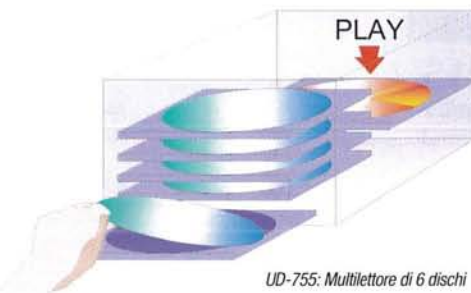

UD-755: Multiletto di 6 dischi



Multiletto di tipo rotante da 3 dischi

Karaoke con Hit Master e miscelazione per microfono

Il Karaoke non è mai stato così efficace: grazie alla funzione Hit Master (cancellazione della voce da CD) e alla miscelazione per il microfono è effettivamente possibile sostituirsi al cantante per performance eccezionali. I sistemi Ultra Midi Kenwood sono provvisti di due ingressi microfono.

Multiletto CD

I multiletto CD Kenwood coniugano ottime prestazioni audio con la facilità di utilizzo. Per i modelli da 6 CD è sufficiente inserire i compact in un singolo cassetto; una volta caricati si selezionano direttamente dai tasti da 1 a 6 posti sul pannello frontale. Per i multiletto rotanti da 3 o 5 dischi il funzionamento è analogo. Oltre alla possibilità di scegliere i brani da ascoltare e i pratici controlli per le riproduzioni casuali (Random Play), è possibile sostituire i CD caricati mentre uno è in riproduzione, per molte ore di musica digitale ininterrotta.

Registrazioni "One Touch Edit"

Questa funzione è particolarmente utile quando si vogliono registrare alcuni brani da CD a cassetta: nel momento in cui si preme il tasto O.T.E., la registrazione inizia automaticamente dall'inizio del brano che si sta ascoltando e termina nel momento in cui lo stesso brano finisce.

Sistema CCRS (Computer Controlled Recording System)

L'apprezzato sistema CCRS Kenwood garantisce ottimi risultati in registrazione. Prima dell'avvio della duplicazione, premendo il tasto CCRS il sistema analizza i picchi di segnale contenuti nel CD, per poi regolare il livello di registrazione automaticamente e in maniera ottimale.



Sintonia agevolata grazie al sistema RDS

Alcuni sistemi UD Kenwood sono dotati di sintonizzatore con sistema RDS: tutti i vantaggi già conosciuti per i sintonizzatori da auto sono ora disponibili nei sistemi. E' infatti possibile visualizzare immediatamente il nome della stazione sintonizzata sul display (PS) e sintonizzarsi solo su emittenti che trasmettono un determinato genere musicale (PTY) e molto altro ancora.

Sistema Dolby HX-Pro

Il sistema di espansione della gamma dinamica Dolby HX-Pro permette di ottenere grandi risultati durante le registrazioni su nastro. Regolando i livelli di Bias infatti, è possibile ampliare la gamma dinamica registrata su nastro e migliorare la resa alle alte frequenze. Un nastro registrato con il sistema Dolby HX-Pro avrà migliore resa per ogni riproduzione successiva.

Controllo del volume

I nuovi potenziometri elettronici per il controllo del volume agiscono in maniera "attiva": se si ruota velocemente anche il livello sale velocemente, mentre per la regolazione fine bisogna ruotare con delicatezza.

AI Timer

"Intelligenza Acustica" Kenwood Alla definizione AI corrispondono alcune comode funzioni per semplificare l'uso dei sistemi. AI Timer è una comoda radiosveglia elettronica che attiva la radio all'ora desiderata, aumentando gradualmente il volume di ascolto.

"Source Direct"

Kenwood offre su alcuni sistemi la possibilità di ascoltare le registrazioni originali da CD inviando il segnale direttamente dal lettore CD al finale di potenza. Il tasto Source Direct infatti elimina il passaggio dalla sezione pre o dall'equalizzatore per un suono più puro.

Altoparlanti "in asse"

Nei diffusori dei sistemi Kenwood gli altoparlanti sono installati esattamente al centro del cabinet sullo stesso asse verticale. Questa configurazione mantiene coerente l'immagine stereofonica indipendentemente dal posizionamento dei diffusori, e grazie allo sviluppo in senso verticale si ottiene una perfetta miscelazione delle frequenze su tutto lo spettro audio.

Circuiti "Natural Bass" e "Low Level"

Entrambi questi circuiti attivi agiscono sulle basse frequenze per migliorare l'impatto sonoro. Il "Natural Bass" effettua un controllo periodico del bilanciamento tonale della riproduzione, compensando eventuali mancanze di basse frequenze per ascolti sempre pieni. Il controllo "Low Level" è derivato dal Loudness, ma grazie ad un circuito attivo regola la presenza dei bassi a seconda dei volumi di ascolto.

ECCEZIONALE QUALITÀ SONORA

E' facile farsi conquistare dalla qualità delle riproduzioni dei sistemi UD Kenwood

UD

ASP 6-CD DOLBY HX-PRO CCRS

SCEGLI
KENWOOD
VINCI

UD-553/503

Sistema Ultra Midi



■ Potenza d'uscita RMS: 60W + 60W (1 kHz, 8 ohm) ■ Quattro effetti presenza ASP (Arena, Jazz Club, Stadio, Hit Master) ■ Possibilità di diffusori supplementari per Matrix Surround ■ Uscita pre per subwoofer ■ Circuito Natural Bass & Low Level per bassi potenti ■ 4 ingressi audio con selettore rotativo ■ Selettore Source Direct ■ Display per l'equalizzatore con 4 curve preimpostate (Pop, Rock, Jazz, Classic) ■ Due ingressi microfono per Karaoke con controllo per mixaggio ■ Multilettore CD da 6 dischi con doppio convertitore D/A ad 1 bit (lettore CD singolo per

UD-503) ■ Uscita digitale ottica ■ Ripetizioni programmabili fino a 32 brani ■ Registratore a doppia cassetta con doppio autoreverse a controllo logico ■ Regrazioni sincronizzate con sistema Edit ■ Dolby B e HX-Pro ■ Sintonizzatore digitale FM/AM ■ 40 stazioni memorizzabili ■ Timer regolabile su due orari ■ Diffusori a 3 vie, 3 altoparlanti schermati magneticamente ■ Telecomando per tutte le funzioni

Componenti: A-F5: Amplificatore Integrato C-F5: Sintonizzatore Digitale con Processore Surround DP-MF7: Multilettore CD (DP-F7 Lettore CD singolo per UD-503) X-F5: Registratore a doppia cassetta LS-F5: Diffusori Acustici

COMPATTO MA CON UNA GRANDE POTENZA MUSICALE

Grande versatilità di utilizzo e un pratico equalizzatore grafico per l'UD-405, con la comodità del Multilettore CD rotante

RDS 3-CD DOLBY HX-PRO SRS AUTO POWER SAVE

SCEGLI
KENWOOD
VINCI



Multilettore di tipo rotante da 3 dischi

UD-405

Sistema Ultra Midi con Surround SRS 3D



■ Potenza d'uscita RMS: 70W + 70W (1 kHz, 6 ohm) ■ Nuovo sistema SRS 3D Surround ■ Sistema Matrix Surround ■ Regolazione manuale dei toni alti, medi e bassi ■ Cinque equalizzazioni memorizzate (Pop, Rock, Jazz, Classic, Hit Master) visualizzate con display ■ Circuito Low Level Control ■ Uscita pre per subwoofer ■ Doppio ingresso per Karaoke con miscelazione per microfono ■ Funzione di spegnimento automatico (Auto Power Save) ■ Multilettore CD rotante da 3 dischi con doppio

convertitore D/A ad 1 bit ■ Riproduzioni programmabili fino a 32 brani ■ Registratore a doppia cassetta doppio autoreverse a controllo logico ■ Sistema di ricerca brano DPSS ■ Dolby HX-Pro e Dolby B ■ Sintonizzatore digitale AM/FM con sistema RDS ■ 20 stazioni memorizzabili ■ Timer regolabile su 2 orari ■ Diffusori a 3 vie schermati magneticamente ■ Telecomando semplificato per tutte le funzioni

Componenti: RXD-G4: Amplificatore Integrato, Sintonizzatore Digitale, Multilettore CD da 3 dischi e Registratore a doppia cassetta LS-G4: Diffusori Acustici

ASCOLTI DIGITALI

Il comodo Multiretore CD Kenwood da 3 dischi permette il cambio di 2 CD mentre il terzo è in riproduzione, con la possibilità di attivare 4 Effetti presenza

UD

KARAOKE O.T.E. AUTO POWER SAVE



Multiretore di tipo rotante da 3 dischi

UD-305

Sistema Ultra Midi con Sound Enhancer



■ Potenza d'uscita RMS: 50W + 50W (1 kHz, 6 ohm) ■ Nuovo sistema Sound Enhancer per effetto di circondamento a 3 livelli ■ Regolazione manuale dei toni alti, medi e bassi ■ Cinque equalizzazioni memorizzate (Pop, Rock, Jazz, Classic, Hit Master) visualizzate con display ■ Circuito Low Level Control ■ Uscita pre per subwoofer ■ Doppio ingresso per Karaoke con miscelazione per microfono ■ Funzione di spegnimento automatico (Auto Power Save) ■ Multiretore CD rotante da 3 dischi con doppio convertitore D/A ad 1 bit

■ Riproduzioni programmabili fino a 32 brani ■ Registratore a doppia cassetta doppio autoreverse a controllo logico ■ Sistema di ricerca brano DPSS ■ Dolby B ■ Sintonizzatore digitale AM/FM ■ 20 stazioni memorizzabili ■ Timer regolabile su 2 orari ■ Diffusori a 2 vie schermati magneticamente ■ Telecomando semplificato per tutte le funzioni

Componenti: RXD-G3: Amplificatore, Sintonizzatore, Equalizzatore, Multiretore CD e Registratore a doppia cassetta LS-G3: Diffusori Acustici

IL MODELLO DI INGRESSO NELLA GAMMA ULTRA MIDI KENWOOD

Semplicità d'uso e Multiretore CD da 3 dischi, con un telecomando per tutte le funzioni.

3-CD



Multiretore di tipo rotante da 3 dischi

UD-205

Sistema Ultra Midi



■ Potenza d'uscita RMS: 40W + 40W (1 kHz, 6 ohm) ■ Tre equalizzazioni memorizzate (Pop, Rock, Jazz) visualizzate con display ■ Circuito Natural Bass ■ Multiretore CD rotante da 3 dischi con doppio convertitore D/A ad 1 bit ■ Registratore a doppia cassetta a controllo logico

Sintonizzatore digitale AM/FM con 40 stazioni memorizzabili ■ Timer regolabile ■ Diffusori a 2 vie schermati magneticamente ■ Telecomando per tutte le funzioni

Componenti: RXD-G2: Amplificatore Integrato, Sintonizzatore Digitale, Multiretore CD da 3 dischi e Registratore a doppia cassetta LS-G2: Diffusori Acustici

POTENZA E VERSATILITÀ

Grande potenza in uso stereo e la comodità del Multiletto rotante da 5 dischi per riproduzioni prolungate

Midi

ASP CCRS 5-CD

**SCEGLI KENWOOD
VINCI KENWOOD**



Multiletto di tipo rotante da 5 dischi

M-290M/290

Sistema Midi



RX-29 Amplificatore Integrato, Equalizzatore, Sintonizzatore digitale e Registratore a doppia cassetta ■ Potenza d'uscita RMS: 75W + 75W (6 ohm) ■ Circuito Natural Bass per bassi potenti ■ 3 effetti presenza ASP (Arena, Jazz Club, Stadium) ■ Uscita pre per subwoofer ■ Display dell'equalizzatore a 7 bande con 5 equalizzazioni memorizzate (Pop, Rock, Jazz, Classic, Movie) ■ Due ingressi microfono per Karaoke ■ Sintonizzatore digitale FM/AM ■ 40 stazioni memorizzabili ■ Funzione Timer con possibilità di regolazione di 2 orari ■ Registratore a doppia cassetta doppio autoreverse a controllo logico ■ Dolby B ■ Regrazioni sincronizzate con sistema CCRS DP-R49 Multiletto CD (M-290M)

■ Multiletto CD rotante a 5 dischi ■ Doppio convertitore D/A ad 1 bit ■ Riproduzioni programmabili fino a 32 brani ■ Regrazioni sincronizzate con sistema CCRS DP-29 Lettore CD (M-290) ■ Lettore CD con doppio convertitore D/A ad 1 bit ■ Riproduzioni programmabili fino a 20 brani ■ Regrazioni sincronizzate con sistema CCRS LS-29 Diffusori acustici ■ Diiffusori a 3 vie, 3 altoparlanti ■ Configurazione bass-reflex con doppio tubo di accordo ■ Woofer da 16 cm, Tweeter da 5 cm

Componenti: RX-29 Amplificatore Integrato, Equalizzatore, Sintonizzatore digitale e Registratore a doppia cassetta DP-R49 Multiletto CD (M-290M) DP-29 Lettore CD (M-290) LS-29 Diffusori Acustici

OPZIONI



P-100

Giradischi automatico per sistemi UD

■ Giradischi automatico per sistemi Ultra Midi
■ Trazione a cinghia di precisione ■ Selettore per equalizzatore phono



P-78

Giradischi automatico per sistemi Midi

■ Giradischi automatico per sistemi Midi
■ Trazione a cinghia di precisione ■ Due velocità
■ Controllabile a distanza



P-29

Giradischi semi-automatico

■ Giradischi c.c. automatico con trazione a cinghia ■ Due Velocità

Mini Disc

DM-F70

Registratore di MiniDisc



■ Registratore/Riproduttore di MiniDisc per sistemi Kenwood Ultra Midi ■ Convertitore D/A ad 1 bit e filtro di sovraccampionamento ottuplo ■ Molteplici possibilità di Edit in registrazione ■ Ingresso/uscita digitale ottica ■ Jog shuttle per estrema facilità di controllo ■ Grande display fluorescente multinformativo ■ Telecomando per tutte le funzioni

SRM-400

Mobiletto Rack per sistemi Midi

Dimensioni (L/A/P):
412/976/410 mm



SRX-200

Mobiletto Rack per sistemi Midi

Mobiletto rack
Dimensioni(L/A/P):
317/915/385 mm



Tabella delle Funzioni Sistemi UD

		UD-755/705	UD-505	UD-553/503	UD-405	UD-305	UD-205
FUNZIONI A/V							
Dolby Pro Logic Surround	Modalità A/V da attivare durante riproduzioni con software codificato Dolby Surround. Configurazione a 3 diffusori frontali e 2 posteriori	•	•				
Dolby 3 stereo	Modalità A/V da attivare durante riproduzioni con software codificato Dolby Surround. Configurazione a 3 diffusori frontali	•	•				
Effetti presenza	4 Effetti Presenza A.S.P.: Arena, Jazz Club, Hit Master & Stadium	•					
SRS 3D Stereo	Nuovo effetto Surround 3D ottenibile coi soli altoparlanti frontali		•		•		
Ingressi/uscite video	Ingresso/Uscita per videoregistratore, Ingresso per Lettore di Laserdisc, uscita per TV/Monitor Video	2/2	•				
SEZIONE AMPLIFICATORE							
Circuito Natural Bass / Low Level Control	Circuiti di enfaticizzazione delle note basse a seconda dei volumi di ascolto	•/•	•/•	•/•	•/•	•/•	•/•
Selettore per CD Direct	Il segnale audio non percorre la sezione di preamplificazione dell'amplificatore e raggiunge direttamente lo stadio finale. Musica più pura	•					
Funzione "Auto Power Save"	Spegnimento automatico se il sistema non è usato		•		•	•	
Tasti multifunzione illuminati	Colori differenti a seconda della sorgente audio utilizzata		•		•	•	
Controllo Volume multifunzione	Il potenziometro del volume permette il controllo di diverse funzioni audio		•		•	•	
SEZIONE KARAOKE							
HIT MASTER per Karaoke	Soppressore della banda vocale da CD o altra fonte per un migliore funzionamento Karaoke	•	•	•	•	•	•
Miscelazione microfono	Doppio ingresso microfono con potenziometro per regolare il livello (Karaoke)	•	•	•	•	•	
SEZIONE EQUALIZZATORE GRAFICO							
Curve di equalizzazione (già memorizzate/memorizzabili)	Equalizzazioni preimpostate e memorizzabili dall'utilizzatore	4	4	4	4	4	3
Equalizzatore regolabile	Equalizzatore regolabile manualmente per le frequenze alte/medie/basse		•		•	•	
SEZIONE SINTONIZZATORE							
Sistema RDS	Sistema Radio Data System per la visualizzazione del nome dell'emittente e sintonizzazioni facilitate	•	•(EON)		•(EON)	•	
Funzioni Timer a regolazione facilitata	Funzioni Timer regolabili a passi di 5 minuti l'uno per accensioni programmate		•		•	•	
Funzione Radiosveglia	Funzioni radiosveglia regolabili a passi di 30 minuti l'uno fino ad un massimo di 12 ore			•			
SEZIONE REGISTRATORE A CASSETTE							
Dolby HX-Pro	Espansore della gamma dinamica per le basse e alte frequenze: più musica registrata sul nastro	•	•	•	•		
Duplicazioni ad alta velocità	Registrazioni CD/cassetta e duplicazioni cassetta/cassetta in metà tempo	•		•			•
Registrazioni da CD con Edit	Varie possibilità di ottimizzare le registrazioni	•	•	•	•	•	
SEZIONE LETTORE CD							
Multiletto CD 6 CD con cassetto frontale 3 CD con cassetto rotante	Caricamento di 6 CD dal cassetto frontale 3 CD sono posizionati nel cassetto frontale: possibilità di cambiare 2 CD durante le riproduzioni	•	•	•	•	•	•
Memoria per le riproduzioni	Visualizza il brano in ascolto, i brani del CD e i brani programmati	•	•	•	•	•	•
ALTOPARLANTI							
Cabinet	Woofer/Midrange/Tweeter (cm)	15/6,5/2,5	13/6,5/2,5	15/6,5/2,5	13/6,5/2,5	13/-/2,5	13/-/5
SEZIONE FINALE DI POTENZA							
Potenza d'uscita	Uso stereo (RMS) Uso A/V (8 Ω, RMS): Surround Centrale	60 W x 2 10 W x 2 15 W	70 W x 2 10 W x 2 12 W	60 W x 2	70 W x 2	50 W x 2	36 W x 2 (8Ω)
TELECOMANDO							
Telecomando con nuovo design	Design ergonomico per il nuovo telecomando		•		•	•	
Telecomando standard	Comando a distanza di tutte le funzioni	•		•			•
SET DIFFUSORI SURROUND							
Diffusori per canale Centrale e Surround	Diffusori da collegare in funzionamento A/V: diff. Centrale per i dialoghi, diff. Surround per gli effetti	CRS-03	CRS-03				
DIMENSIONI E PESO							
Sistema (L/A/P, mm, peso, kg)	Dimensioni del sistema in verticale (esclusi i diffusori)	270/436/334 13,9	270/305/342 10,1	270/456/336 14,7	270/305/342 9,0	270/305/342 9,0	270/305/330 6,8
Diffusori (L/A/P, mm, peso, kg)	Dimensioni di 1 diffusore	215/456/269 5,7	180/305/226 3,0	215/456/278 5,9	180/305/226 3,0	180/305/226 2,7	180/305/230 2,7

DOLBY 3 STEREO Dolby 3 stereo: Modalità A/V con 3 diffusori frontali	ASP ASP: Effetti Presenza di ambienti particolari	6-CD 6CD: Multiletto CD da 6 dischi	5-CD 5CD: Multiletto CD rotante da 5 dischi	3-CD 3CD: Multiletto CD rotante da 3 dischi
DOLBY HX-PRO Dolby Hx-Pro: Espansore della gamma dinamica	KARAOKE Karaoke: E' possibile cantare sulla musica del CD	SRS SRS: Nuovo sistema di effetto Surround con i soli diffusori frontali	O.T.E. O.T.E.: Funzioni Edit facilitate per le registrazioni	CCRS CCRS: Sistema di registrazioni sincronizzate
AUTO POWER SAVE Auto Power Save: Spegnimento automatico del sistema	MOS-FET MOSFET: Transistor MOSFET per eccellenti prestazioni audio	L.R.C.M. L.C.R.M.: Controllo volume a bassa risonanza	DAC-7 DAC-7: Eccellenti prestazioni dal convertitore D/A	DOLBY S Dolby S: Sistema semi-professionale di riduzione del rumore
GUI GUI: Visualizzazione e controllo delle funzioni tramite lo schermo del televisore				

Tabella delle Funzioni Sistemi Midi

		M-580M	M-580	M-490M	M-490	M-290M	M-290
		A-58	A-58	RX-49	RX-49	RX-29	RX-29
SEZIONE FINALE DI POTENZA							
Potenza d'uscita	Uso stereo (RMS, 1 kHz, 1% THD) Uso stereo (DIN, 1kHz, THD) Uso A/V (RMS, 1kHz, 1% THD): Centrale/Surround	60 W x 2 10 W/10 W (0,9% THD)	60 W x 2 10 W/10 W (0,9% THD)	75 W x 2 (RMS) 22 W/6 W x 2	75 W x 2 (RMS) 22 W/6 W x 2	75 W x 2 (RMS)	75 W x 2 (RMS)
Terminali d'uscita: Altoparlanti Surround/ Altoparlante centrale	Per collegare i diffusori per canale Centrale/Surround in uso Dolby Pro Logic (A/V)	•/•	•/•	•/•	•/•		
Uscita pre per Subwoofer/Altop. Omni-Direzionali	Per collegare i Subwoofer amplificati e i diffusori Omni- Direzionali amplificati	•/•	•/•	•/-	•/-	•/-	•/-
Doppio fronte sonoro (con diffusori omni- direzionali)	Possibilità di miscelazione sonora tra due fonti audio diverse	•	•				
Effetti presenza	Effetti Presenza ASP	4-ASP	4-ASP	3-ASP	3-ASP	3-ASP	3-ASP
Dolby Pro Logic Surround	Modalità A/V da attivare durante riproduzioni con software codificato Dolby Surround. Configurazione a 3 diffusori frontali e 2 poster	•	•	•	•		
Dolby 3 stereo	Modalità A/V da attivare durante riproduzioni con software codificato Dolby Surround. Configurazione a 3 diffusori frontali	•	•	•	•		
Circuito Natural Bass	Enfaticazione delle note basse a seconda del volume di ascolto	•	•	•	•	•	•
Miscelazione per Microfono	Doppio ingresso microfono con potenziometro per regolare il livello (Karaoke)	•	•	•	•	•	•
HIT MASTER per Karaoke	Soppressore della banda vocale da CD o altra fonte, per un migliore funzionamento Karaoke	•	•				
Uscita video per TV/Monitor	Per collegare il Televisore o un Monitor video				•	•	
Selettore per CD diretto	Il segnale audio non percorre la sezione di preamplificazione dell'amplificatore e raggiunge direttamente lo stadio finale. Musica più pura	•	•	•	•		
Ingressi/uscite video	Ingresso/Uscita per Videoregistratore, ingresso per lettore di Laserdisc, uscita per TV/Monitor Video	2/2	2/2	2/2	2/2		
Ingressi/uscite audio	Per collegare sorgenti audio esterne	7/3	7/3	6/1	6/1	6/1	6/1
VE EQUALIZZATORE GRAFICO		A-58	A-58	RX-49	RX-49	RX-29	RX-29
Bande dell'equalizzatore/analizzatore di spettro	Per regolare le frequenze audio e visualizzare il risultato con un Analizzatore di Spettro	Preset/13	Preset/13	Preset/10	Preset/10	Preset/10	Preset/10
Curve di equalizzazione (già memorizzate)	Effetti Presenza preimpostati relativi a particolari situazioni ambientali	5	5	5	5	5	5
Funzioni AI: AI AUTO/AI FOCUS	Equalizzazioni automatiche	•/•	•/•				
SEZIONE SINTONIZZATORE		T-58L	T-58L	RX-49	RX-49	RX-29	RX-29
PLL al quarzo	Sintonizzazioni di estrema precisione grazie ad un oscillatore al quarzo	•	•	•	•	•	•
Stazioni preselezionabili (FM/OM *FM/OM/OL)	Le stazioni sintonizzate possono essere memorizzate e richiamate istantaneamente	30*	30*	40	40	40	40
Timer programmabile settimanalmente (*timer per un giorno)	Pratiche funzioni di Radiosveglia e spegnimento automatico regolabili in ogni orario	6	6	2*	2*	2*	2*
AI timer 1/2	Aumento del volume graduale (1) e/o riproduzione di 1/2 CD seguiti dalla radio (2)	•	•				
Timer a regolazione facilitata	Possibilità di spegnimento automatico regolabile a passi di 30 min. l'uno fino ad un massimo di 12 ore	•	•				
Sleep Timer	Possibilità di spegnimento automatico regolabile a passi di 1 min. fino ad un massimo di 90 minuti	•	•	•	•	•	•
S.N.P.S. (Sistema di memorizzazione del nome della stazione)	Possibilità di memorizzare il nome dell'emittente sul display (fino a 4 caratteri)	•	•				
SEZIONE REGISTRATORE A CASSETTE		X-58	X-58	RX-49	RX-49	RX-29	RX-29
Doppio autoreverse	Funzionamento a autoreverse su entrambi i deck	•	•	•	•	•	•
Meccanica completamente logica	Comandi del registratore a cassette attivati elettricamente, a impulso manuale	•	•	•	•	•	•
Dolby HX-Pro	Espansore della gamma dinamica per le alte e basse frequenze: più musica registrata sul nastro	•	•				
Dolby NR	Circuiti di riduzione del fruscio in registrazione/ riproduzione: Dolby C più efficace	B/C	B/C	B	B	B	B
Operazioni ad alta velocità: da cassetta a cassetta	Duplicazioni nastro/nastro in metà tempo	•	•	Normal	Normal	Normal	Normal
CCRS (sistema di registrazione CD controllato da computer)	Controllo dei picchi di segnale su CD e regolazione automatica del livello della registrazione	•	•	•	•	•	•
Registrazioni da compact disc: registrazioni con dissolvenza/registr. programmate	Varie possibilità di ottimizzare le registrazioni	•	•	•	•	•	•
A.T.C.S. (Auto Tape Calibration System)	Parametri delle riproduzioni modificati in funzione del tipo di nastro	•	•				
SEZIONE LETTORE CD		DP-M58	DP-58	DP-R49	DP-29	DP-R49	DP-29
Tipo							
Multiplo per 7 dischi	Caricamento di 7 dischi dal cassetto frontale	•					
Multiplo per 5 dischi	5 CD sono posizionati in un cassetto rotante; possibilità di cambiare fino a 4 CD durante la ripr.			•		•	
Singolo	Letto CD singolo a caricamento frontale		•		•		•
Convertitore D/A	Convertitore Digitale/Analogico per riproduzioni da CD	1 Bit	1 Bit	1 Bit	1 Bit	1 Bit	1 Bit
Riproduzioni programmate	Riproduzioni dei brani preferiti nella sequenza desiderata	32	20	32	20	32	20
Riproduzioni casuali	Riproduzioni dei brani di uno o di più CD con modalità casuale	•		•		•	
Memoria per le riproduzioni	Visualizza il brano in ascolto, i brani del CD e i brani programmati	20	20	20	20	20	20
SEZIONE DIFFUSORI ACUSTICI		LS-58	LS-58	LS-29	LS-29	LS-29	LS-29
Woofer (a cono)	160 mm	160 mm	160 mm	160 mm	160 mm	160 mm	160 mm
Midrange (a cono)							
Tweeter (a cupola morbida, *a cono)	65 mm*	65 mm*	50 mm	50 mm	50 mm	50 mm	50 mm
Super tweeter (a cupola morbida)	30 mm	30 mm	25 mm	25 mm	25 mm	25 mm	25 mm
Ingresso massimo	Massima potenza utilizzabile, solo per brevi periodi	80 W	80 W	80 W	80 W	80 W	80 W
GIRADISCHI (OPTICAL)		P-78	P-78	P-29	P-29	P-29	P-29
Funzionamento automatico	Posizionamento automatico del braccio e ritorno alla posizione di partenza al termine della ripr.	Parziale	Parziale	Parziale	Parziale	Parziale	Parziale
SET DI DIFFUSORI PER A/V							
Diffusori per canale Centrale e Surround	Diffusori da collegare in funzionamento A/V: diff. Centrale per i dialoghi, diff. Surround per gli effetti	CRS-15/CRS-03	CRS-15/CRS-03	CRS-15/CRS-03	CRS-15/CRS-03		
DIMENSIONI E PESO							
Sistema (L/A/P, mm: peso, kg)	Dimensioni del sistema in verticale (esclusi i diffusori)	360/600/372 21,8	360/600/372 20,5	360/528/415 16,6	360/528/415 16,6	360/528/350 14,5	360/528/350 14,5
Diffusori (L/A/P, mm: peso, kg)	Dimensioni di 1 diffusore	250/505/233 5,0	250/505/233 5,0	230/427/240 4,0	230/427/240 4,0	230/427/240 4,0	230/427/240 4,0

Qualità audio digitale in ogni luogo

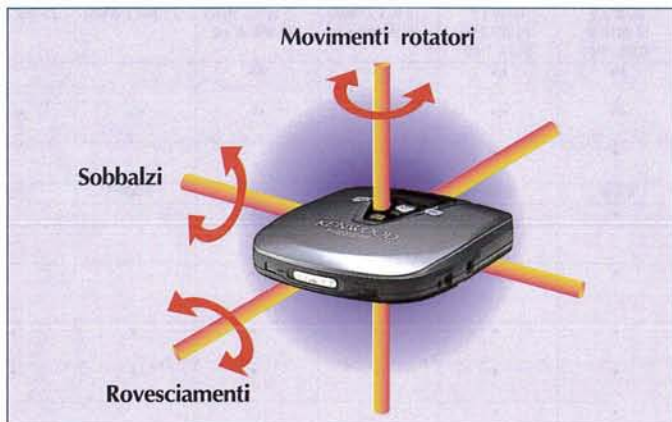

I lettori CD portatili Kenwood con circuito WCC resistono ad ogni tipo di scuotimento.

Circuito di ripristino della posizione del pickup (WCC)
Il circuito esclusivo Kenwood WCC (Wide Capture Circuit) permette al pickup laser di ripristinare rapidamente il corretto punto di lettura dopo un colpo o un brusco movimento.

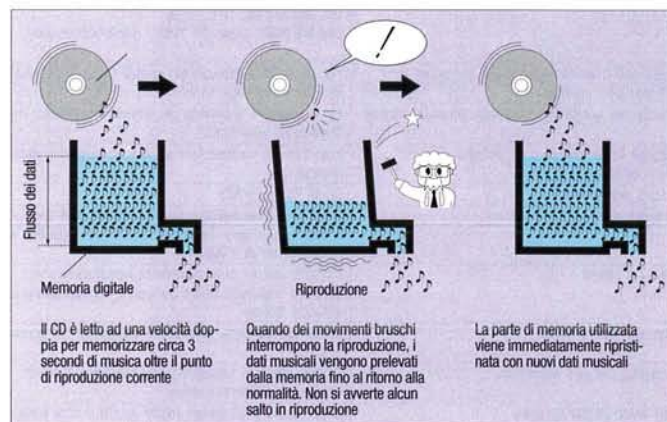

Il CD è letto ad una velocità doppia per memorizzare circa 3 secondi di musica oltre il punto di riproduzione corrente

Quando dei movimenti bruschi interrompono la riproduzione, i dati musicali vengono prelevati dalla memoria fino al ritorno alla normalità. Non si avverte alcun salto in riproduzione

La parte di memoria utilizzata viene immediatamente ripristinata con nuovi dati musicali

Il circuito WCC è un valido aiuto al sistema anti-vibrazione DASC (Digital Anti Shock Circuit), la cui efficacia viene ulteriormente migliorata.

DPC-971

Lettore CD portatile



■ Lettore CD portatile con doppio convertitore D/A ad 1 bit ■ Circuito digitale antivibrazioni con D-RAM da 4MB e smorzatori ad olio anti-vibrazioni ■ Circuito WCC per il ripristino immediato della posizione del pickup ■ Circuito Bass Boost ■ Ripetizione brani (parziale/totale/ scansione) e riproduzioni programmate fino a 20 brani ■ Display a cristalli liquidi retroilluminato ■ Finitura anodizzata ■ Telecomando a scheda

DPC-472

Lettore CD portatile



■ Lettore CD portatile con doppio convertitore D/A ad 1 bit ■ Circuito digitale antivibrazioni con D-RAM da 4MB e smorzatori ad olio anti-vibrazioni ■ Circuito Bass Boost ■ Ripetizione brani (parziale/totale/ scansione) e riproduzioni programmate fino a 20 brani ■ Display a cristalli liquidi ■ Finitura anodizzata

DPC-471

Lettore CD portatile



■ Lettore CD portatile con doppio convertitore D/A ad 1 bit ■ Circuito digitale antivibrazioni con D-RAM da 1MB e smorzatori ad olio anti-vibrazioni ■ Circuito Bass Boost ■ Ripetizione brani (parziale/totale/scansione) e riproduzioni programmate fino a 20 brani ■ Display a cristalli liquidi ■ Finitura anodizzata

DPC-361

Lettore CD portatile



Lettore CD portatile con convertitore D/A ad 1 bit ■ Circuito Bass Boost ■ Funzione di ripetizione brani (parziale/totale/scansione) e riproduzioni programmate fino a 20 brani ■ Display a cristalli liquidi

DPC-161

Lettore CD portatile



Lettore CD portatile con convertitore D/A ad 1 bit ■ Circuito Bass Boost ■ Funzione di ripetizione brani (parziale/totale/scansione) e riproduzioni programmate fino a 20 brani ■ Display a cristalli liquidi

ACCESSORI IN DOTAZIONE PER LETTORI CD PORTATILI



	Microcuffia con comando a distanza	Microcuffia	Batterie ricaricabili	Adattatore a cassetta (CAC-2)	Adattatore per la batteria dell'automobile (DC-C12/DC-C3)	Portabatterie (addizionale)	Adattatore CA	Cavo segnale (AC-51)
DPC-971	•	•	•	•	•	•	•	•
DPC-472		•	•	•	•		•	•
DPC-471		open headphone	•	•	•		•	
DPC-361		•					•	Optional
DPC-161			•				•	Optional

PERSONAL AUDIO

La completa gamma di prodotti Personal Audio Kenwood permette di ascoltare la musica preferita in ogni luogo e con ottima qualità sonora.



SCEGLI KENWOOD
VINCI KENWOOD



MS-F7

Sistema Audio Serie Micro

- Uscita massima 12 W + 12 W
- Circuito Bass Boost a 2 regolazioni
- Lettore CD da 6 dischi con convertitore D/A ad 1 bit
- Sistema CAR-S per registrazioni sincronizzate e funzioni Edit
- Riproduzioni casuali e/o programmabili, con funzione Best Hit Recording
- Uscita digitale ottica
- Registratore autoreverse full-logic a cassetta singola
- Ricerca brani DPSS e Dolby B
- Sintonizzatore digitale FM/AM con 15 stazioni memorizzabili
- Sintonia automatica o manuale e Radiosveglia programmabile su più orari
- Diffusori full-range
- Telecomando per tutte le funzioni



AS-3

Diffusori attivi

Sistema di diffusori full-range per Personal Audio ■ Amplificatore incorporato per collegamento diretto ad apparecchi portatili ■ Due ingressi di linea ■ Circuito Bass Boost ■ Schermati magneticamente ■ Griglia metallica



PMS-E1

Radioregistratore Portatile

- Circuito Bass Boost
- Lettore CD con convertitore D/A ad 1 bit
- Sintonizzatore digitale AM/FM
- Funzione AI Timer per radiosveglia
- Diffusori bass-reflex

CUFFIE



KH-1010

Cuffie dinamiche

Cuffie stereo dinamiche caratterizzate da un comodo design leggero con auricolari compatti. Potenti magneti al samario-cobalto.



KH-959

Microcuffie dinamiche

Microcuffie dinamiche stereo con membrana in PET da 6 micron e magnete in samario-cobalto.



KH-535

Microcuffie dinamiche

Microcuffie dinamiche stereo con membrana de 6 micron e magnete in samario-cobalto.

Kenwood persegue una politica di continua ricerca e sviluppo. Pertanto i prodotti possono presentare caratteristiche diverse da quelle descritte.

KENWOOD ELECTRONICS ITALIA S.p.A.

Via G. Sirtori, 7/9, 20129 Milano, Italy
Tel: 02-20482.1 Fax: 02-29516281

Kenwood Home Page
<http://www.kenwoodcorp.com>

Kenwood Italy Home Page (in Italiano)
<http://www.kenwood.it>

Questo catalogo è stato stampato su carta senza cloro.
Stampato in Italia.